

AEROWIN DELUXE NXT

Wärmepumpe AeroWIN 10 / 15 / 19/ 26 DELUXE NXT
Luft/Wasser



AeroWIN 10 / 15 / DELUXE NXT



AeroWIN 19/ 26 DELUXE NXT

Inhaltsverzeichnis

1	Zu dieser Dokumentation	6
1.1	Zweck des Dokuments	6
1.2	Umgang mit diesem Dokument.....	6
1.3	Benutzte Symbole.....	6
1.3.1	Warnhinweise.....	6
1.3.2	Symbole und Darstellungsmittel	6
1.4	Gültigkeit	7
1.5	Mitgeltende Dokumente	7
2	Sicherheit	8
2.1	Bestimmungsgemäße Verwendung.....	8
2.2	Vorschriften und Richtlinien	8
2.3	Modifikationen am Gerät	9
2.4	Qualifikation des Montage-, Inbetriebnahme-, Wartungs- und Servicepersonals.....	9
2.5	Anforderungen an zu verwendendes Werkzeug.....	9
2.6	Sicherheitshinweise.....	10
2.6.1	Lagerung	10
2.6.2	Transport und Aufstellung.....	10
2.6.3	Montage und Installation	11
2.6.4	Wartung und Service.....	12
2.6.5	Erstinbetriebnahme und Dauerbetrieb	13
2.7	Verhalten beim Kontakt mit Kältemittel	13
2.7.1	Einatmen von Kältemittel	13
2.7.2	Haut- oder Augenkontakt mit Kältemittel	13
3	Produktbeschreibung	13
3.1	Typenschild.....	13
3.2	Anwendungsbereich	13
3.3	Funktionsweise	13
3.4	Richtige Handhabung der Wärmepumpe für maximale Effizienz	15
3.5	Aufbau der Wärmepumpe	16
3.6	Aufbau der Powerbox	17
3.7	Aufbau der Hydrobox.....	17
4	Lieferumfang	18
4.1	Grundgerät	18
4.2	Verpackung.....	18
4.3	Lieferumfang.....	18
5	Planung der Montage.....	19
5.1	Abmessungen und Gewicht	19
5.2	Aufstellungsort des Wärmepumpe (Außengeräts) wählen	20
5.2.1	Schutzbereich	21
5.3	Raumbedarf der Power- und Hydrobox.....	23
6	Lagerung.....	23
7	Transport.....	24
8	Aufstellung	25
8.1	Wärmepumpe auspacken	25

8.2	Aluminiumsockel aufstellen.....	25
8.3	Wärmepumpe aufstellen (Symbolische Darstellung).....	26
8.3.1	Betonfundament	28
8.4	Powerbox / Hydrobox montieren.....	29
9	Anschlüsse.....	30
9.1	Elektrischer Anschluss	30
9.2	Powerbox.....	31
9.3	Anschlüsse Wärmepumpe – Powerbox	31
9.4	Anschlüsse Powerbox – Hydrobox.....	32
9.5	Anschlüsse Außentemperaturfühler – Powerbox.....	32
9.6	Hydraulische Anschlüsse herstellen.....	33
9.6.1	Solezwischenkreislauf aus Sicherheits- und Frostschutzgründen.....	34
9.6.2	Kondensatablauf.....	35
9.7	Regleranschlüsse	36
9.7.1	Web X Regler.....	36
9.7.2	WebEx02	38
9.8	Der Kältekreismanager (KKM).....	39
10	Erstinbetriebnahme	40
10.1	Allgemein	40
10.2	Vorbereitung	40
10.3	Vorgehensweise.....	40
10.4	Betrieb.....	41
11	Störungen	41
12	Wartung	42
12.1	Gehäuse öffnen.....	42
12.2	Wartungsintervalle.....	42
12.3	Wartung durchführen	43
12.3.1	Pflege	43
12.3.2	Inspektion der Energiequelle.....	43
12.3.3	Inspektion des Kältekreises	43
12.3.4	Inspektion der Hydraulik.....	44
12.3.5	Inspektion der Elektrik.....	44
12.4	Wiederinbetriebnahme der Wärmepumpe nach der Wartung	44
13	Reparatur	44
13.1	Durchführung von Reparaturen am Kältemittelkreis	45
13.1.1	Vorbereitungen.....	45
13.1.2	Kältemittelkreislauf entleeren	45
13.1.3	Reparaturen am Kältemittelkreis durchführen	46
13.1.4	Kältemittelkreis befüllen.....	46
14	Außerbetriebnahme.....	47
14.1	Vorübergehend außer Betrieb nehmen.....	47
14.2	Endgültig außer Betrieb nehmen	47
15	Entsorgung	48
15.1	Verpackung entsorgen	48
15.2	Kältemittel entleeren / entsorgen	48
15.3	Gerät entsorgen	48
15.4	Ersatzteile entsorgen.....	48

Montageanleitung

Luft/Wasser Wärmepumpe, Baureihe AeroWIN 10-26 DELUXE NXT

16	Technische Daten.....	49
16.1	Gerätedaten.....	49
16.2	Elektroanschluss.....	49
16.3	Kältemittel.....	49
16.4	PID-Werte.....	49
17	Ersatzteile und Zubehör.....	49
18	Maßzeichnungen.....	50
18.1	Maßzeichnung AeroWIN DELUXE 10 / 15 / 19 / 26 NXT.....	50
18.2	Maßzeichnung Aluminiumsockel.....	51
18.3	Maßzeichnung Betonsockel AeroWIN DELUXE 10 / 15 NXT.....	52
18.4	Maßzeichnung Betonsockel AeroWIN DELUXE 19 / 26 NXT.....	53
18.5	Maßzeichnung Hydrobox.....	54
18.6	Maßzeichnung Powerbox.....	55
19	EU-Konformitätserklärung.....	56
20	Prüfung.....	57
20.1	Allgemein.....	57
20.2	Dichtheitsprüfung.....	58
20.3	Reparaturen.....	58

Wird diese Anweisung bei der Installation, beim Betrieb und bei der Wartung der Wärmepumpe nicht befolgt, sind die Verpflichtungen von Windhager gemäß den gültigen Gewährleistungs- und Garantiebestimmungen nicht bindend.

Windhager behält sich das Recht auf Änderungen an Details und Spezifikationen ohne vorhergehende Ankündigung vor.

Die verwendeten Abbildungen sind Symbolfotos. Aufgrund möglicher Satz- und Druckfehler, aber auch aufgrund der Notwendigkeit laufender technischer Veränderungen bitten wir um Verständnis, keine Haftung für die inhaltliche Richtigkeit übernehmen zu können. Auf die Geltung der Allgemeinen Geschäftsbedingungen in der jeweils gültigen Fassung wird verwiesen.

Dieses Dokument darf ohne schriftliche Zustimmung des Herstellers weder ganz noch teilweise übertragen, vervielfältigt oder in elektronischer Form gespeichert werden.

Technische Änderungen, Satz- und Druckfehler vorbehalten. Vertrauliche Information - unbefugte Weitergabe an Dritte ist untersagt und kann zu rechtlichen Schritten führen!

© 2026 Copyright HIDU GmbH, Anton-Windhager-Straße 20, 5201 Seekirchen am Wallersee

1 Zu dieser Dokumentation

1.1 Zweck des Dokuments

Diese Anleitung ist Teil des Produkts und beinhaltet alle nötigen Informationen für die sichere Ausführung folgender Tätigkeiten:

- Transport
- Aufstellung
- Anschluss von Elektro- und Kommunikationsleitungen
- Anschluss von Hydraulikleitungen
- Erstinbetriebnahme
- Wartung
- Reparatur
- Entsorgung

1.2 Umgang mit diesem Dokument



- ▶ Diese Anleitung über den gesamten Lebenszyklus des Geräts am Aufstellort aufbewahren!
- ▶ Diese Anleitung an nachfolgende Besitzer weitergeben!

1.3 Benutzte Symbole

1.3.1 Warnhinweise

In dieser Anleitung werden Warnhinweise verwendet, um Sie vor Sach- und Personenschäden zu warnen.

- ▶ Lesen und beachten Sie diese Warnhinweise immer!
- ▶ Befolgen Sie alle Maßnahmen, die mit dem Warnsymbol und Warnwort gekennzeichnet sind.

Warnsymbol	Warnwort	Bedeutung
	GEFAHR	Gefahren für Personen. Nichtbeachtung führt zu Tod oder schweren Verletzungen.
	WARNUNG	Gefahren für Personen. Nichtbeachtung kann zu Tod oder schweren Verletzungen führen.
	VORSICHT	Gefahren für Personen. Nichtbeachtung kann zu leichten Verletzungen führen.
-	VORSICHT	Informationen zur Vermeidung von Sachschäden, zum Verständnis oder zum Optimieren der Arbeitsabläufe.

Tab. 1: Erklärung der Warnhinweise

1.3.2 Symbole und Darstellungsmittel

Symbol	Bedeutung
	„Zusätzliche Information“
▶	Symbol für eine Handlung: Hier müssen Sie etwas tun. ▶ Halten Sie bei mehreren Handlungsschritten die Reihenfolge ein.
☑	Symbol für Voraussetzungen die gegeben sein müssen bevor die folgenden Handlungen ausgeführt werden dürfen.

Tab. 2: Liste der Symbole

1.4 Gültigkeit

Diese Anleitung ist gültig für die folgenden Produkte:

Wärmepumpe	Typenbezeichnung
AeroWIN 10 DELUXE NXT	A01000NXT
AeroWIN 15 DELUXE NXT	A01500NXT
AeroWIN 19 DELUXE NXT	A01900NXT
AeroWIN 26 DELUXE NXT	A02600NXT
AeroWIN 10 DELUXE NXT (230V), 1-phasig	A01000PNXT
AeroWIN 15 DELUXE NXT (230V), 1-phasig	A01500PNXT

Tab. 3: Liste der Produkte, auf die dieses Dokument anwendbar ist

1.5 Mitgeltende Dokumente

- Alle Betriebsanleitungen beachten, die den Komponenten der verbundenen Heizanlage beiliegen.

Titel
Bedienungsanleitung Touchdisplay Fachmannebene
Bedienungsanleitung Touchdisplay Kundenebene
Elektropläne
Technisches Datenblatt

Tab. 4: Liste der mitgeltenden Dokumente

2 Sicherheit

2.1 Bestimmungsgemäße Verwendung

Die Wärmepumpe ist nur für den vom Hersteller vorgegebenen Zweck des Erwärms von Heizungswasser vorgesehen. Sollte sie auf andere oder darüber hinaus gehende Weise benützt werden, gilt dies nicht mehr als bestimmungsgemäß. Insbesondere sind auch die zugehörigen Produktschriften zu beachten. Änderungen oder Umbauten am Gerät dürfen nicht durchgeführt werden und führen zu einem automatischen Erlöschen jeglicher Garantie- und Gewährleistungsansprüche.

Die Wärmepumpe ist ausschließlich für den häuslichen Gebrauch bestimmt:

- Arbeitsumgebungen, wie z.B. Läden oder Büroräume
- Landwirtschaftliche Betriebe
- Wohneinrichtungen, wie z.B. Wohnräume, Hotels oder Pensionen

Andere Anwendungen, wie z.B. kommerzielle oder industrielle Anwendungen, gelten nicht als bestimmungsgemäß.

Zur bestimmungsgemäßen Verwendung gehören zusätzlich:

- Bedienungs- und Montageanleitung lesen und verstehen
- Alle weiteren mitgeltenden Dokumente lesen und beachten
- Pflege- und Wartungsintervalle einhalten

2.2 Vorschriften und Richtlinien

- ▶ Die Wärmepumpe darf nur von einem autorisierten Unternehmen installiert, in Betrieb genommen und gewartet werden. Die Arbeiten müssen dabei nach den geltenden örtlichen Regeln und Vorschriften und gemäß dieser Installationsanleitung erfolgen.

Die Wärmepumpe ist für den Gebrauch im privaten Umfeld vorgesehen (EG-Richtlinie 2006/42/EG - Maschinenrichtlinie) und unterliegt somit den Anforderungen der Niederspannungsrichtlinie (EG-Richtlinie 2006/95/EG).

Alle entsprechenden DIN- und VDE-Vorschriften sowie EG-Richtlinien wurden bei der Konstruktion und dem Bau der Wärmepumpe eingehalten (siehe CE-Konformitätserklärung).

- ▶ Zusätzlich zum Einhalten der entsprechenden VDE-, EN- und IEC-Normen beim elektrischen Anschluss der Wärmepumpe, sind die Anschlussbedingungen der Versorgungsnetzbetreiber zu beachten.



VORSICHT

Alle Personen, die nicht in der Lage sind die Wärmepumpe sicher zu bedienen, dürfen diese zum eigenen Schutz und zur Vermeidung von Schäden an der Maschine nur unter Aufsicht oder nach Anweisung einer verantwortlichen Person benutzen. Dies gilt insbesondere für Kinder und Menschen, die aufgrund ihrer geistigen, physischen oder sensorischen Fähigkeiten oder ihrer Unerfahrenheit oder Unkenntnis wegen nicht dazu in der Lage sind. Eventuell auftretende Schäden, die auf eine Bedienung durch unbefugte Personen zurückzuführen sind, fallen nicht unter die Garantie- und Gewährleistungspflicht des Herstellers.

-
- ▶ Kinder sind zu beaufsichtigen und vom Spielen mit dem Gerät abzuhalten!

2.3 Modifikationen am Gerät

Modifikationen am Gerät müssen mit dem Hersteller abgestimmt und schriftlich genehmigt werden. Der Gewährleistungsanspruch erlischt, wenn eine Modifikation am Gerät ohne Abstimmung mit dem Hersteller durchgeführt wird.



GEFAHR

Modifikationen oder Veränderungen am Gerät.

Lebensgefahr durch Veränderungen am Gerät!

- ▶ Keinesfalls Sicherheitseinrichtungen entfernen, blockieren oder überbrücken!
- ▶ Keine Sicherheitseinrichtungen manipulieren oder verändern.
- ▶ Keine Plomben zerstören oder entfernen.
- ▶ Keine Veränderungen am Gerät, Zu- oder Ableitungen, Sicherheitseinrichtungen oder sonstigen Bauteilen vornehmen.

2.4 Qualifikation des Montage-, Inbetriebnahme-, Wartungs- und Servicepersonals

Die Wärmepumpe muss von einem zugelassenen Fachbetrieb montiert, in Betrieb genommen und gewartet werden. Darüber hinaus müssen die Mitarbeiter des jeweiligen Fachbetriebs die firmeninterne Schulung im Hause Windhager besucht haben.

- ▶ Es ist sicherzustellen, dass das Montage-, Inbetriebnahme-, Wartungs- und Servicepersonal diese Anleitung sowie die Bedienungsanleitung des Geräts gelesen und die Sicherheitshinweise verstanden hat!
- ▶ Es ist sicherzustellen, dass der Elektroanschluss nur von einer Fachkraft installiert wird, die für Arbeiten an elektrischen Systemen qualifiziert und vom Energieversorgungsunternehmen zugelassen ist!
- ▶ Es ist sicherzustellen, dass Wartungs- und Servicearbeiten nur von zertifizierten Kältetechnikern durchgeführt werden, die mit dem Kältemittelkreislauf vertraut, für Arbeiten an elektrischen Systemen qualifiziert und vom Energieversorgungsunternehmen zugelassen sind!
- ▶ Es ist sicherzustellen, dass Wartungs- und Servicearbeiten nur von zertifizierten Servicetechnikern durchgeführt werden, welche eine Schulung über den sicheren Umgang mit dem Kältemittel R290 besucht haben!

2.5 Anforderungen an zu verwendendes Werkzeug

Bei Arbeiten am Kältekreislauf oder bei Arbeiten im definierten Schutzbereichen darf nur geeignetes Werkzeug verwendet werden. Die Anforderungen an das Werkzeug hängen maßgeblich vom verwendeten Kältemittel ab. Alle Werkzeuge, die direkt mit dem Kältemittel in Berührung kommen (z.B. Absaugstation), müssen für das jeweilige Kältemittel zugelassen sein.

Es muss sichergestellt werden, dass übliche Handwerkzeuge (Schraubendreher, Gabelschlüssel, Rohrschneider, etc.) und die Arbeitskleidung keine Zündquelle darstellen.

Mögliche Zündquellen wie beispielsweise:

- ▶ Flammen
- ▶ Lichtbögen
- ▶ Heiße Oberflächen (> 360 °C)
- ▶ Elektrische Schaltkontakte, (Pressostate, Relais, etc.)
- ▶ Entladung von Kondensatoren
- ▶ Elektrische Potentialunterschiede
- ▶ Mechanische Schlag- oder Reibfunken (durch Werkzeuge)
- ▶ Statische Aufladung nicht geerdete Bauteile (z.B. Kältemittelschläuche)
- ▶ Statische Aufladung der Arbeitskleidung
- ▶ Benutzung elektronischer Geräte (Smartphone, Notebook, Tablet)
- ▶ Akku- und elektrische Geräte

sind strikt zu vermeiden.

Montageanleitung

Luft/Wasser Wärmepumpe, Baureihe AeroWIN 10-26 DELUXE NXT

2.6 Sicherheitshinweise

2.6.1 Lagerung

Gewerblich

Die gewerbliche Lagerung von Wärmepumpen mit dem Kältemittel R290 (Propan) muss im Vorfeld mit der lokalen Behörde abgeklärt werden.



Privat

- Lagerung muss außerhalb von Gebäuden erfolgen
- Der Lagerort darf sich nicht in der Nähe von Zündquellen befinden (Hitzequellen, offene Flammen, Funken, heiße Oberflächen, ...).
- Im Bereich des Lagerortes dürfen sich keine Lüftungsrohre befinden (Ansaugung Lüftungsanlage).
- Lagerung in geschlossenen oder unterirdischen Räumen verboten (z.B. Garage, Keller, ...).
- Lagerung in schachtartigen Höfen verboten.
- Lagerung an allgemein öffentlichen Orten verboten.

–	VORSICHT	Die Wärmepumpen dürfen nicht gestapelt oder erhöht (z. B. in Regalen) gelagert werden. Die Wärmepumpe darf nur aufrecht gelagert werden. Die max. Neigung beträgt 40° und wird mittels Tiltwatch Indikatoren überwacht. Wärmepumpen müssen vor mechanischer Beschädigung, gegen umfallen, herabfallen, vor starker Erwärmung, Zündquellen und Feuer geschützt werden. Sie dürfen nicht in feuchten oder staubgefährdeten Umgebungen gelagert werden. Die Umgebungstemperaturen müssen zwischen 5 – 35 °C liegen.
---	-----------------	---

Tab. 5: Zusätzliche Lagerbestimmungen unter Kapitel 6.

2.6.2 Transport und Aufstellung

	GEFAHR	Herabstürzende Lasten. Lebensgefahr! <ul style="list-style-type: none">▶ Niemals unter hängenden Lasten verweilen!▶ Nur geprüfte und zugelassene Lastaufnahmemittel und Hebezeuge verwenden.
	VORSICHT	Die Wärmepumpe enthält brennbares Kältemittel. Explosionsgefahr! <ul style="list-style-type: none">▶ Zündquellen von der Maschine fernhalten.▶ Kältemittelleitungen nicht beschädigen.▶ Vorsichtig mit der Wärmepumpe umgehen.
	VORSICHT	Umkippen der Wärmepumpe. Verletzungsgefahr! <ul style="list-style-type: none">▶ Persönliche Schutzausrüstung tragen!▶ Beim Transport der Wärmepumpe maximal bis zu einer Neigung von 40° (in jede Richtung) kippen!▶ Wärmepumpe nicht ungesichert transportieren.▶ Anforderungen an den Aufstellungsort beachten.

2.6.3 Montage und Installation

	GEFAHR	<p>Die Wärmepumpe enthält brennbares Kältemittel. Explosionsgefahr!</p> <ul style="list-style-type: none">▶ Nur geschultes, autorisiertes Kundendienst-Personal darf Arbeiten mit brennbaren Kältemitteln durchführen.▶ Zündquellen von der Maschine fernhalten.▶ Kältemittelleitungen nicht beschädigen.▶ Vorsichtig mit der Wärmepumpe umgehen.▶ Persönliche Schutzausrüstung tragen.
	WARNUNG	<p>Unsachgemäße Verlegung von elektrischen Leitungen. Brandgefahr!</p> <ul style="list-style-type: none">▶ Leitungen nicht knicken oder zu stark biegen!▶ Leitungen so verlegen, dass diese nicht beschädigt werden können!▶ Elektrische Leitungen außerhalb der Wärmepumpe so verlegen, dass sie nicht berührt werden können!
	VORSICHT	<p>Unsachgemäße Montage der Wärmepumpe. Verletzungsgefahr!</p> <ul style="list-style-type: none">▶ Montage nur gemäß dieser Anleitung durchführen!▶ Persönliche Schutzausrüstung tragen!▶ Nur geschultes, autorisiertes Kundendienst-Personal darf Arbeiten an der Wärmepumpe durchführen!▶ Wärmepumpe nicht umbauen!▶ Beim Verdacht auf innere Schäden darf die Wärmepumpe nicht montiert werden!▶ Defekte Wärmepumpe nicht montieren!
	VORSICHT	<p>Austretendes Kältemittel. Personenschaden!</p> <ul style="list-style-type: none">▶ Kältemittelleitungen nicht anbohren oder beschädigen!▶ Alle Lötverbindungen vor dem Befüllen mit Kältemittel auf Dichtheit prüfen!

Montageanleitung

Luft/Wasser Wärmepumpe, Baureihe AeroWIN 10-26 DELUXE NXT

2.6.4 Wartung und Service

	GEFAHR	Spannungsführende Bauteile in der Wärmepumpe Lebensgefahr durch elektrischen Schlag! <ul style="list-style-type: none">▶ Alle Stromkreise sind spannungsfrei zu schalten bevor die Wärmepumpe geöffnet wird!▶ Vor Wartungsarbeiten Gerät durch Heizungsnotschalter oder Sicherung vom Stromnetz trennen und vor unbefugtem Wiedereinschalten sichern!▶ Wärmepumpe allpolig abschalten!▶ Wärmepumpe nicht umbauen!
	GEFAHR	Die Wärmepumpe enthält brennbares Kältemittel Explosionsgefahr! <ul style="list-style-type: none">▶ Nur geschultes, autorisiertes Kundendienst-Personal darf Arbeiten mit brennbaren Kältemitteln durchführen.▶ Zündquellen von der Maschine fernhalten.▶ Kältemittelleitungen nicht beschädigen.▶ Vorsichtig mit der Wärmepumpe umgehen.▶ Persönliche Schutzausrüstung tragen.
	VORSICHT	Scharfe Kanten Verletzungsgefahr! <ul style="list-style-type: none">▶ Persönliche Schutzausrüstung tragen!▶ Arbeiten an und mit der Wärmepumpe vorsichtig durchführen.
–	HINWEIS	Unsachgemäße Reinigung Maschinenschaden! <ul style="list-style-type: none">▶ Zur Reinigung niemals säure-, chlorid-, soda-, oder sandhaltige Putzmittel verwenden, da diese die Oberfläche nachhaltig schädigen!
	Die rechtlichen Bestimmungen des Landes, in dem die Wärmepumpe in Betrieb genommen wird, sind einzuhalten.	
	VORSICHT	Heiße Oberflächen und Arbeitsmedien Verbrennungen! <ul style="list-style-type: none">▶ Vor Beginn der Arbeiten die Wärmepumpe und ihre Arbeitsmedien abkühlen lassen.▶ Persönliche Schutzausrüstung tragen!
	VORSICHT	Rotierende Bauteile Verletzungsgefahr! Völligen Stillstand der Rotorblätter abwarten! <ul style="list-style-type: none">▶ Vor Wiederinbetriebnahme mechanisch und elektrisch sichern.
–	HINWEIS	Unsachgemäße Reinigung Maschinenschaden! <ul style="list-style-type: none">▶ Zur Reinigung niemals säure-, chlorid-, soda-, oder sandhaltige Putzmittel verwenden, da diese die Oberfläche nachhaltig schädigen!▶ Glasoberflächen nie mit spitzen oder scharfen Gegenständen reinigen.

Das im Kältekreislauf enthaltene Kältemittel R290 hat einen GWP-Wert (Global Warming Potential) von 3, ist FCKW-frei, baut kein Ozon ab und gilt als „natürliches Kältemittel. Wartungs- und Reparaturarbeiten am Kältekreis dürfen nur von qualifizierten Technikern vorgenommen werden.

2.6.5 Erstinbetriebnahme und Dauerbetrieb



WARNUNG

Ansaugen und einziehen von losen Gegenständen

Personenschaden!

- ▶ Keine herunterhängenden oder losen Gegenstände (Schmuck, Kleidung, ...) tragen.
- ▶ Haare zusammenbinden und abdecken.
- ▶ Wärmepumpen die sich in Betrieb befinden nicht öffnen.

2.7 Verhalten beim Kontakt mit Kältemittel

2.7.1 Einatmen von Kältemittel

- ▶ Betroffene Person an die frische Luft bringen!
- ▶ Bei Atemstillstand: Erste-Hilfe-Maßnahmen einleiten!
- ▶ Arzt kontaktieren!

2.7.2 Haut- oder Augenkontakt mit Kältemittel

- ▶ Benetzte Kleidung entfernen!
- ▶ Augen oder betroffene Körperteile mindestens 15 Minuten mit Wasser spülen!
- ▶ Arzt kontaktieren!

3 Produktbeschreibung

3.1 Typenschild

Bei der Wärmepumpe befindet sich das Typenschild am Sockel (Frontseite) links unten.





		Made in Austria Design by Heliotherm www.windhager.com			
Device data / Anlagendaten					
Type:	A01000NXT	Starting current/Anlaufstrom	5 A		
Version/Ausführung	R	Max.op.current/Max. Stromauf.	7 A		
Serial No./Liegenschaft	123456	Voltage/Stromspannung	3 ~ 400V		
Production year / Baujahr	2026				
PS HP/LP	28,0/20,0 bar	Fuse / Sicherung	3x C13 A		
PS HD/ND					
Max. press. heat. circ.	3 bar	IP Code / IP Schutzart	IP 54		
Max Druck Heizung					
Refrigerant/Kältemittel	R290	Fill quantity / Füllm.	2,8 kg		
Performance data / Leistungsdaten					
Air Compact - Water	A2W30	Air Compact - Water	A-10W35		
Heat output/Heizleist.	3,4 kW	Heat output/Heizleist.	6,9 kW		
Input/Stromaufnahme	0,7 kW	Input/Stromaufnahme	2,2 kW		
COP	4,8	COP	3,1		
Efficiencyclass	A+++	Max.outlet temperature	72 °C		
Effizienzklasse		Max.Ausgangstemperatur			
Norm	EN14825	Soundpower/Schallabgabe	42dB(A)		
					
CERTIFIED		CERTIFICATE BBA 0136		0408	

Abb. 1: Typenschild Wärmepumpe

3.2 Anwendungsbereich

Die Wärmepumpe ist ein innovatives Produkt, das gemäß dem aktuellen Stand der Technik geplant und gebaut wurde. In Kombination mit weiteren Windhager Komponenten kann sie zu einem hocheffizienten Gesamtheizungssystem ergänzt werden, dabei wird bis zu einer Luftaußentemperatur von -25 °C sowohl ein problemloser monoenergetischer als auch ein bivalenter Betrieb garantiert.

3.3 Funktionsweise

Die Funktionsweise einer Wärmepumpe basiert auf einem geschlossenen thermodynamischen Kältekreislauf.

Montageanleitung

Luft/Wasser Wärmepumpe, Baureihe AeroWIN 10-26 DELUXE NXT

Im Inneren der Wärmepumpe arbeitet ein geschlossener Kältekreislauf, der aus den Hauptkomponenten Verdichter, Kondensator, Expansionsventil und Verdampfer besteht. Über ein angebundenes Wärmequellensystem wird der Wärmepumpe Umweltenergie zugeführt.

Diese Umweltenergie wird dem Kältemittel im Verdampfer entzogen und durch den Verdichter auf ein höheres Temperaturniveau angehoben. Im Kondensator wird die gewonnene Wärme anschließend an den Heizwasserkreislauf übertragen und dem Gebäude zur Verfügung gestellt. Für die Bereitstellung der Heizwärme wird nur ein vergleichsweise geringer Anteil elektrischer Energie benötigt. Der überwiegende Teil der nutzbaren Wärme stammt aus der Umwelt und wird effizient für die Beheizung des Gebäudes sowie – je nach Ausführung – für die Warmwasserbereitung genutzt.



WARNUNG

- ▶ Gefrorenes Kondensat auf Straßen kann Stürze verursachen. Stellen Sie sicher, dass das Kondensat nicht zur Straße abläuft und darauf gefriert?

Die auf das Heizungswasser übertragene Wärmeenergie im Kondensator entspricht der zuvor im Verdampfer aus der Luft entnommenen Energie plus der für den Verdichtungsprozess notwendigen elektrischen Antriebsenergie. Der überwiegende Teil ist somit kostenlose und regenerative Umweltenergie.



Abb. 2: Funktionsweise der Wärmepumpe

Da der Verdampfer kälter ist als die durchströmende Luft, lagert sich bei tiefen Umgebungstemperaturen die Luftfeuchtigkeit als Reif auf dem Verdampfer ab. Durch die isolierende Wirkung des Reifs verschlechtert sich die Wärmeübertragung und auch der Luftdurchsatz durch den Verdampfer sinkt ab. Der Verdampfer wird aus diesen Gründen nach Bedarf automatisch abgetaut. Dabei können je nach Witterung Dampfschwaden am Luftauslass entstehen.

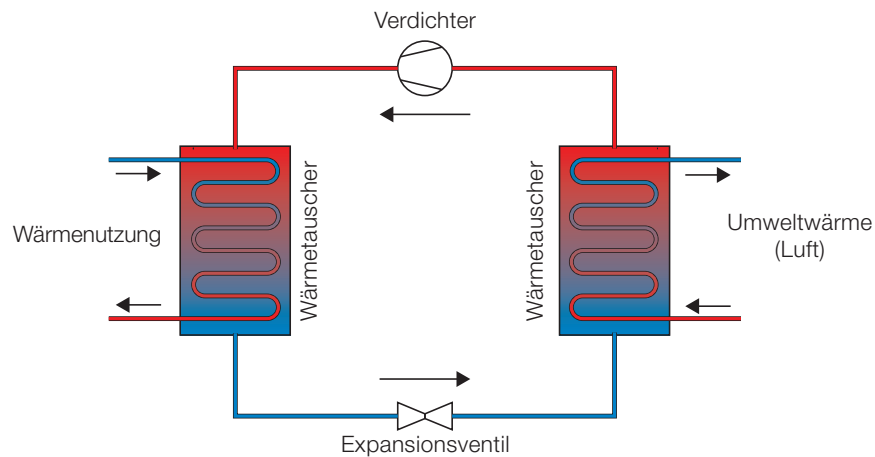

Um eine einwandfreie und betriebssichere Abtauung zu gewährleisten, muss während des Abtau Prozesses eine minimale Rücklauftemperatur von 12 °C zur Wärmepumpe gesichert sein. Aus diesem Grund muss bei Luftwärmepumpen immer ein Pufferspeicher in die Anlage integriert werden.

3.4 Richtige Handhabung der Wärmepumpe für maximale Effizienz

Mit dem Betrieb dieser Wärmepumpe leisten Sie einen wesentlichen Beitrag zur Schonung unserer Umwelt und zur Reduktion des Ausstoßes schädlicher Treibhausgase. Damit die Wärmepumpe im Betrieb ihre volle Effizienz entfalten kann, sind das Heizungsverteilsystem sorgfältig zu dimensionieren und die Vorlauftemperaturen des Heizungswassers gering zu halten.



Abb. 3: Energiefluss der Wärmepumpe

Die Wärmepumpen sind mit einem BLDC Verdichter ausgestattet, der über einen Frequenzumformer in jedem Betriebspunkt für die richtige Drehzahl und somit gerade benötigte Heizleistung sorgt. Dies verringert das Taktverhalten der Wärmepumpe und sorgt für eine höhere Leistungszahl.

Die Temperaturdifferenz zwischen Wärmequelle und Heizungswasser ist für die Effizienz ausschlaggebend und sollte möglichst klein sein. Steigt die Vorlauftemperatur des Heizungswassers um 1 Kelvin an (z.B. von 35 °C auf 36 °C), so steigt auch der Stromverbrauch der Wärmepumpe um etwa 2,5 %. Flächenheizungen (z.B. Fußboden- oder Wandheizungen) die für niedrige Vorlauftemperaturen dimensioniert sind, eignen sich daher optimal für den Einsatz einer Wärmepumpe.

Ablagerungen und Verunreinigungen des Wärmetauschers verschlechtern die Leistungszahl, da sich der Wärmeübergang zwischen dem Arbeitsmedium der Wärmepumpe und dem Heizungswasser verschlechtert. Eine sorgfältige Installation, sowie eine regelmäßige Wartung und Reinigung sparen Betriebskosten und sorgen für Betriebssicherheit.

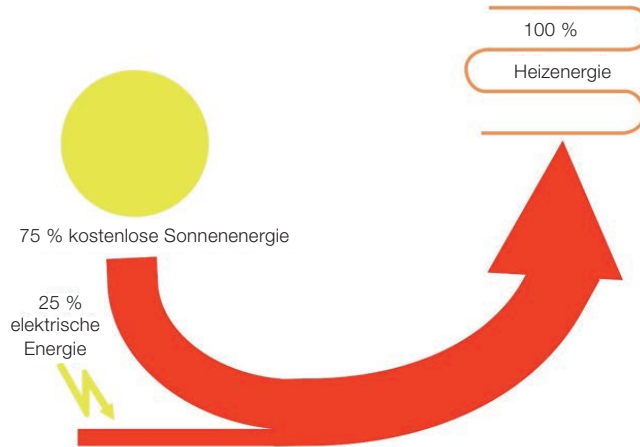

Achten Sie auf korrekte und optimierte Reglereinstellungen der Wärmepumpe. Nähere Informationen sind hierzu der Bedienungsanleitung zu entnehmen.

Montageanleitung

Luft/Wasser Wärmepumpe, Baureihe AeroWIN 10-26 DELUXE NXT

3.5 Aufbau der Wärmepumpe



Abb. 4: Wärmepumpe geöffnet – Ansicht von hinten



Abb. 5: Wärmepumpe geöffnet – Ansicht von links

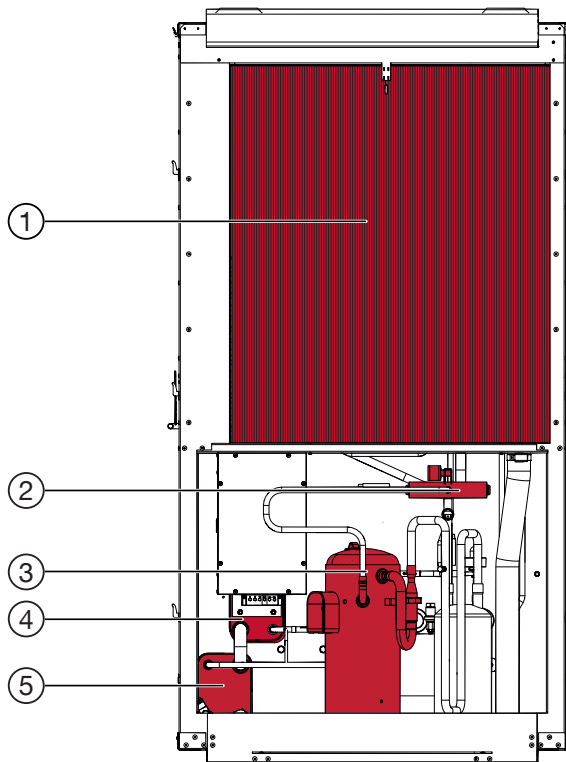

Abb. 6: Wärmepumpe geöffnet – Ansicht von vorne

Pos. Nr.	Bezeichnung
1	Lamellenwärmetauscher
2	4-Wegeventil
3	Verdichter
4	Kondensator
5	Unterkühler
6	Elektrobox
7	Frequenzumrichter
8	Flüssigkeitsabscheider
9	Sammler
10	Ventilator
11	Kältekreismanager (KKM)
12	Verdichterschutz
13	Anschlussklemmen

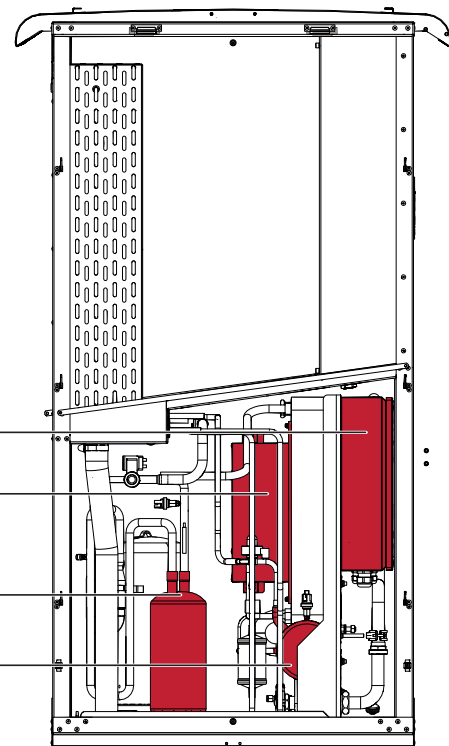
Tab. 6: Legende Aufbau der Wärmepumpe

3.6 Aufbau der Powerbox

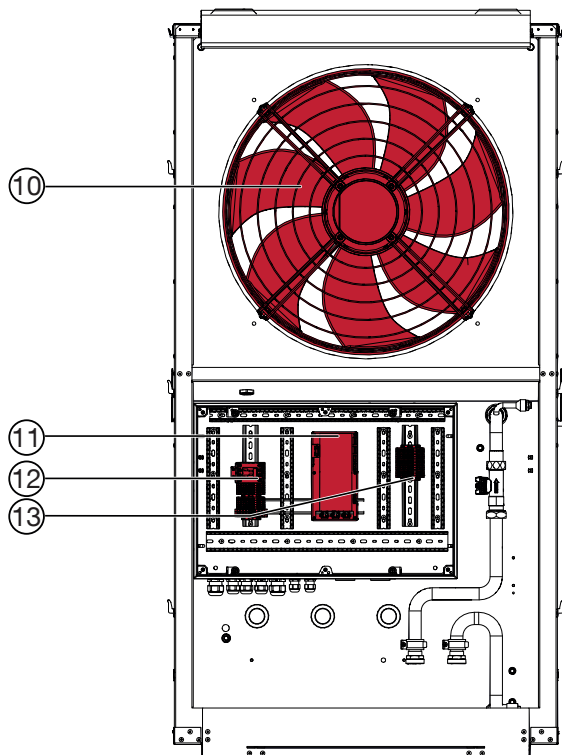

Abb. 7: Powerbox geschlossen – Ansicht von vorne



Abb. 8: Powerbox geöffnet – Ansicht von vorne

Pos. Nr.	Bezeichnung
1	Bediengerät
2	Betriebsschalter
3	Web X Regler
4	Anschlussklemmen
5	24V Netzteil
6	WebEx02

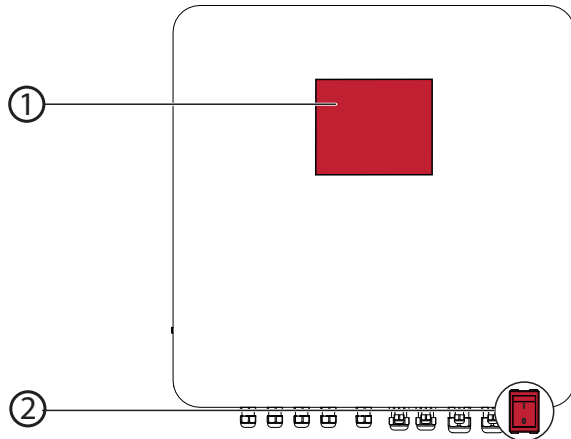
Tab. 7: Legende Aufbau der Powerbox

3.7 Aufbau der Hydrobox

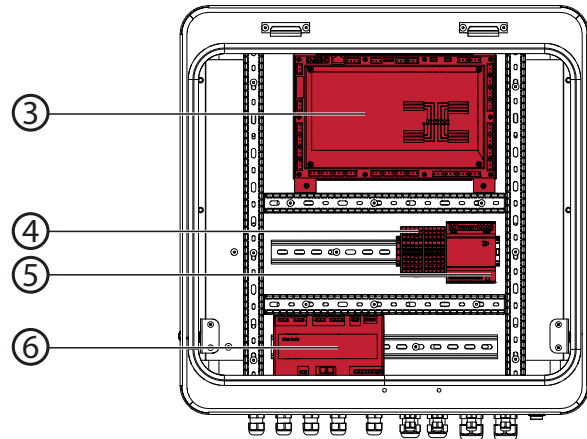

Abb. 9: Hydrobox geschlossen – Ansicht von vorne



Abb. 10: Hydrobox geöffnet – Ansicht von vorne

Pos. Nr.	Bezeichnung
1	Heizkreispumpe
2	Warmwasserpumpe
3	Heizstab

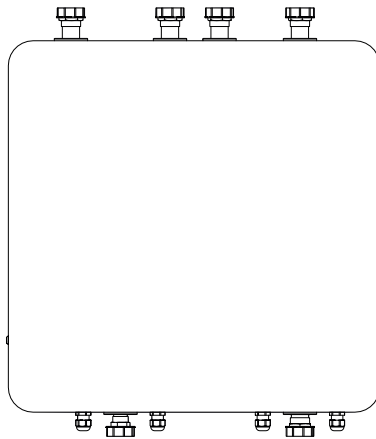
Tab. 8: Legende Aufbau der Hydrobox

Montageanleitung

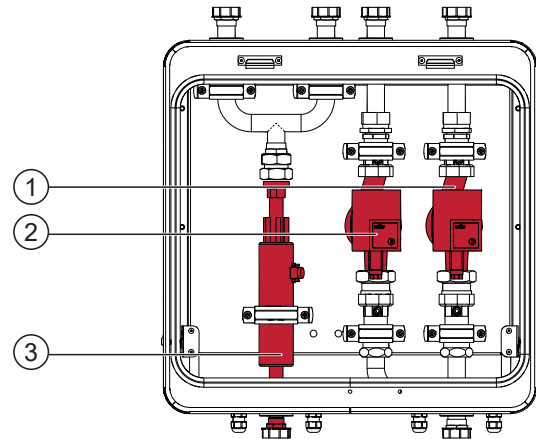
Luft/Wasser Wärmepumpe, Baureihe AeroWIN 10-26 DELUXE NXT

4 Lieferumfang

4.1 Grundgerät



VORSICHT

Beschädigte / Zerbrochene Glaspaneele.

Verletzungsgefahr!

- ▶ Seitenpaneele niemals mit der Außenseite an eine Kante oder Ecke anlehnen.
- ▶ Seitenpaneele niemals mit der Außenseite nach unten auf den Boden legen.
- ▶ Nicht auf am Boden liegende Seitenpaneele steigen,
- ▶ Beschädigte Paneele sofort austauschen.
- ▶ Persönliche Schutzausrüstung tragen.

Die Wärmepumpe wird wie in Abb. 11 verpackt und geliefert.



Abb. 11: Verpackte Wärmepumpe



Abb. 12: Wärmepumpe

4.2 Verpackung

Für die Verpackung wurden ausschließlich umweltfreundliche Materialien verwendet. Verpackungsmaterialien sind wertvolle Rohstoffe und können wiederverwertet werden. Führen Sie deshalb die Verpackungsmaterialien dem Verwertungskreislauf zu. Wo dies nicht möglich ist, entsorgen Sie die Verpackungsmaterialien entsprechend den örtlichen Vorschriften (siehe Kapitel 15.1).

4.3 Lieferumfang

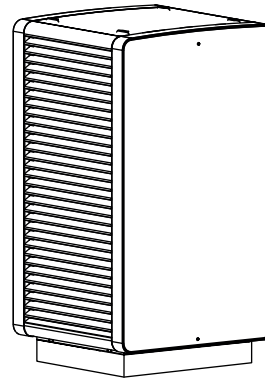
Prüfen Sie die Lieferung auf Vollständigkeit und Unversehrtheit. Sollten Sie Transportschäden feststellen oder ist die Lieferung nicht vollständig, verständigen Sie Ihren Händler.

Lieferumfang
Wärmepumpe der Baureihe AeroWIN DELUXE NXT
Powerbox
Hydrobox (optional)
Bedienungsanleitung Touchdisplay Kundenebene
Bedienungsanleitung Touchdisplay Fachmannebene
Montageanleitung Wärmepumpe
Elektropläne
Ringschrauben

Tab. 9: Lieferumfang

5 Planung der Montage

Windhager empfiehlt seinen Kunden, bereits in der Planungsphase mit den lokalen Behörden in Kontakt zu treten und etwaige regionale Vorschriften, die bei der Installation der Wärmepumpe zu beachten sein könnten, vorab zu erfragen. Die Erfahrung zeigt, dass sich eine frühzeitige Einbindung der zuständigen Behörden in den Planungsprozess immer positiv auswirkt.

5.1 Abmessungen und Gewicht

Zustand	AeroWIN 10 / 15 DELUXE NXT	AeroWIN 19 / 26 DELUXE NXT
Maße Wärmepumpe B x H x T (Außengerät) verpackt	1500 x 2000 x 1200 mm	1500 x 2000 x 1200 mm
Maße Wärmepumpe B x H x T (Außengerät) entpackt inkl. Verkleidung	896 x 1704 x 585 mm	935 x 1702 x 1002 mm
Maße Powerbox B x H x T (Innengerät) verpackt	760 x 760 x 240 mm	760 x 760 x 240 mm
Maße Powerbox B x H x T (Innengerät) entpackt	646 x 694 x 155 mm	646 x 694 x 155 mm
Maße Hydrobox B x H x T (Innengerät) verpackt	760 x 760 x 240 mm	760 x 760 x 240 mm
Maße Hydrobox B x H x T (Innengerät) entpackt	646 x 702 x 207 mm	646 x 702 x 207 mm
Gewicht Wärmepumpe	220 kg / 230 kg	260 kg / 270 kg
Gewicht Powerbox	14 kg	14 kg
Gewicht Hydrobox	21 kg	21 kg

Tab. 10: Abmessungen und Gewicht

Montageanleitung

Luft/Wasser Wärmepumpe, Baureihe AeroWIN 10-26 DELUXE NXT

5.2 Aufstellungsort des Wärmepumpe (Außengeräts) wählen

-
- **HINWEIS** ▶ Die in folgendem Kapitel definierten Mindestabstände sind rein technische Abstände. Der angegebene Schutzbereich in Kapitel 5.2.1 muss dabei zwingend eingehalten werden!
-

Rund um die Wärmepumpe muss genügend Raum vorhanden sein, um Wartungsarbeiten durchführen zu können. Des Weiteren müssen die Luftein- und Luftaustrittsöffnungen der Wärmepumpe aus Effizienzgründen stets frei bleiben. Daraus ergibt sich folgende Empfehlung des Herstellers für die technischen Mindestabstände zu Hindernissen (z.B. Zäunen, Hecken, Gartenmauern, etc.) rund um die Wärmepumpe:



Abb. 13: Empfohlene Mindestabstände



Dies sind empfohlene Mindestabstände. Zusätzlich muss die jeweilige Einbausituation beachtet werden!

Bei der Wahl des Aufstellortes müssen einige wesentliche Dinge beachtet werden um eine optimale Funktion der Wärmepumpe zu gewährleisten und Konflikten vorzubeugen:

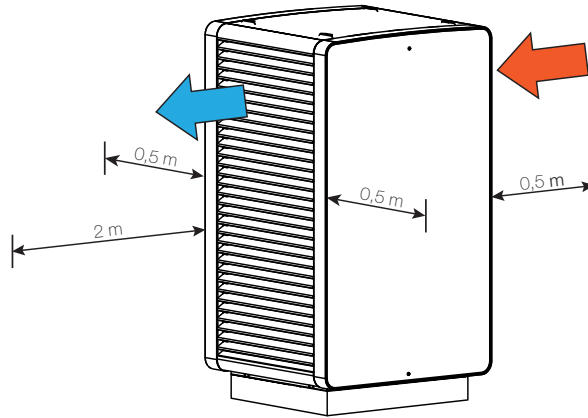
- ▶ Wärmepumpe nicht in einer Senke aufstellen! Bei Nichtbeachtung dieser Anweisung kann sich rund um das Gerät ein Kaltluftsee bilden und die Effizienz der gesamten Anlage wird beeinträchtigt.
- ▶ Genügend Raum rund um die Wärmepumpe frei lassen! Bei Nichtbeachtung dieser Anweisung kann sich ein Luftkurzschluss bilden und die Effizienz der gesamten Anlage wird beeinträchtigt. Des Weiteren sind Service- und Reparaturarbeiten möglicherweise nur mehr eingeschränkt oder gar nicht mehr möglich.
- ▶ Die Ausblasöffnung der Wärmepumpe muss quer zur Hauptwindrichtung ausgerichtet sein. Winddurchströmung in und gegen die Luftdurchströmungsrichtung der Wärmepumpe kann die Funktion des Gerätes stark beeinträchtigen.
- ▶ Pflanzen im Bereich der Ausblasöffnung sind zu vermeiden. Nicht in Richtung von Straßen, Nachbargrundstücken oder Gebäuden ausblasen! Die durch die Wärmepumpe transportierte Luft wird unter die Umgebungstemperatur abgekühlt und kann daher Vereisung, insbesondere am Boden begünstigen.
- ▶ Die Wärmepumpe möglichst nicht in Gebäude-Innenecken oder Nischen aufstellen! Reflexionen an den Wänden können zu einer Verstärkung des emittierten Schalls führen.
- ▶ Aufstellort nur bis maximal 1.500 m Seehöhe wählen! Für eine Aufstellung in höher gelegenen Regionen bis maximal 4.000 m ist die Rücksprache mit dem Hersteller erforderlich.
- ▶ Im Umkreis von 1 m muss ein Schutzbereich realisiert werden (siehe Kapitel 5.2.1).
- ▶ Während des Betriebes, vor allem während der Abtauung, fällt eine nicht unerhebliche Menge an Kondenswasser an, welches mittels der vormontierten Kondensatleitung (siehe Kapitel 9.6.2) bis unter die Wärmepumpe geführt wird. Danach muss das Kondenswasser frostsicher und mit stetigem Gefälle in einen Abfluss oder einen Sickerschacht geführt werden. Eine direkte Einleitung in ein Klärbecken oder eine Klärgrube ist nicht erlaubt, da die aggressiven Dämpfe eine Zerstörung des Verdampfers zur Folge haben können.



VORSICHT

- Falsch verlegter Kondensatablass kann zu **Maschinenschaden** führen!
- ▶ Kondensat frostsicher abführen.
 - ▶ Kondensatablass wie in Kapitel 9.6.2 beschrieben umsetzen.
-

5.2.1 Schutzbereich

Bei außen aufgestellten Wärmepumpen ist zu gewährleisten, dass im Falle einer Undichtigkeit kein Kältemittel in Gebäude gelangen kann. Für den Fall einer Kältemittel-Leckage muss sichergestellt werden, dass im Freien oder in angrenzenden Gebäuden keine Personen gefährdet werden. Das Gerät enthält das brennbare Kältemittel R290. Dieses Kältemittel ist schwerer als Luft und könnte sich im Falle einer Undichtigkeit in Bodennähe oder in Senken ansammeln.

Das Kältemittel darf sich nicht in einer Art und Weise ansammeln, die zu einer gefährlichen, explosionsfähigen, erstickenden oder toxischen Atmosphäre führen könnte. Ebenso darf das Kältemittel nicht über Gebäudeöffnungen in das Gebäudeinnere gelangen oder sich in Senken oder Vertiefungen ansammeln.

Rund um das Gerät ist ein Schutzbereich definiert. In diesem Schutzbereich dürfen sich keine:

- ▶ Gebäudeöffnungen
- ▶ Fenster, Türen, Flachdachfenster
- ▶ Lichtschächte
- ▶ Kellerzugänge
- ▶ Öffnungen von Lüftungstechnischen Anlagen
- ▶ Grundstücksgrenzen bzw. Nachbargrundstücke, Geh- und Fahrwege, Senkungen oder Bodenvertiefungen
- ▶ Pumpenschächte, Einläufe in Kanalisation und Abwasserschächte etc. befinden.

Des Weiteren dürfen sich im Schutzbereich keine Zündquellen befinden wie beispielsweise

- ▶ offene Flammen
- ▶ elektrische Anlagen, Steckdosen, Lampen, Lichtschalter
- ▶ elektrische Hausanschlüsse
- ▶ funkenbildende Werkzeuge
- ▶ Gegenstände mit hohen Oberflächentemperaturen ($> 360\text{ °C}$ für R290)



Abb. 14: Schutzbereich 1 m

Montageanleitung

Luft/Wasser Wärmepumpe, Baureihe AeroWIN 10-26 DELUXE NXT

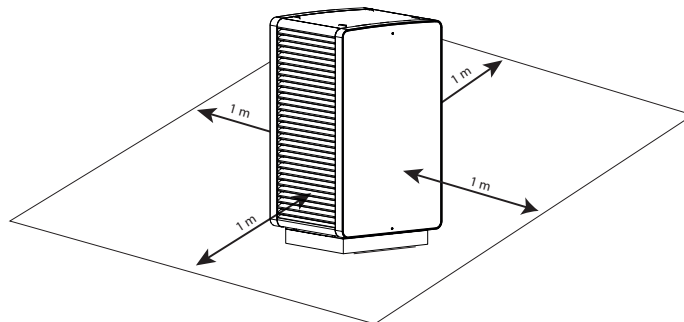

Abb. 15: Schutzbereich Besonderheiten Abstand (Umkreis 1 m)



Die Schutzzone wird vom Boden der Wärmepumpe ausgehend in einem Radius von 1 m um das Außengerät definiert!

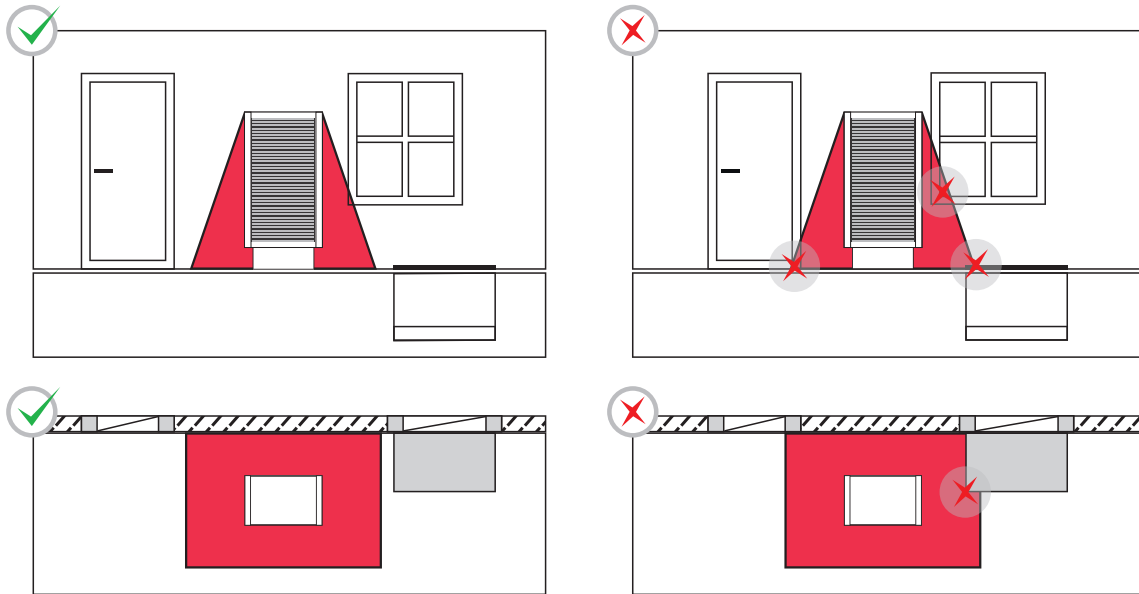

Abb. 16: Schutzbereich Besonderheiten Senken und Nischen (Umkreis 1 m)



Die vorgegebenen Schutzbereiche sind dauerhaft einzuhalten. Dies liegt in der Verantwortung des Betreibers.

5.3 Raumbedarf der Power- und Hydrobox

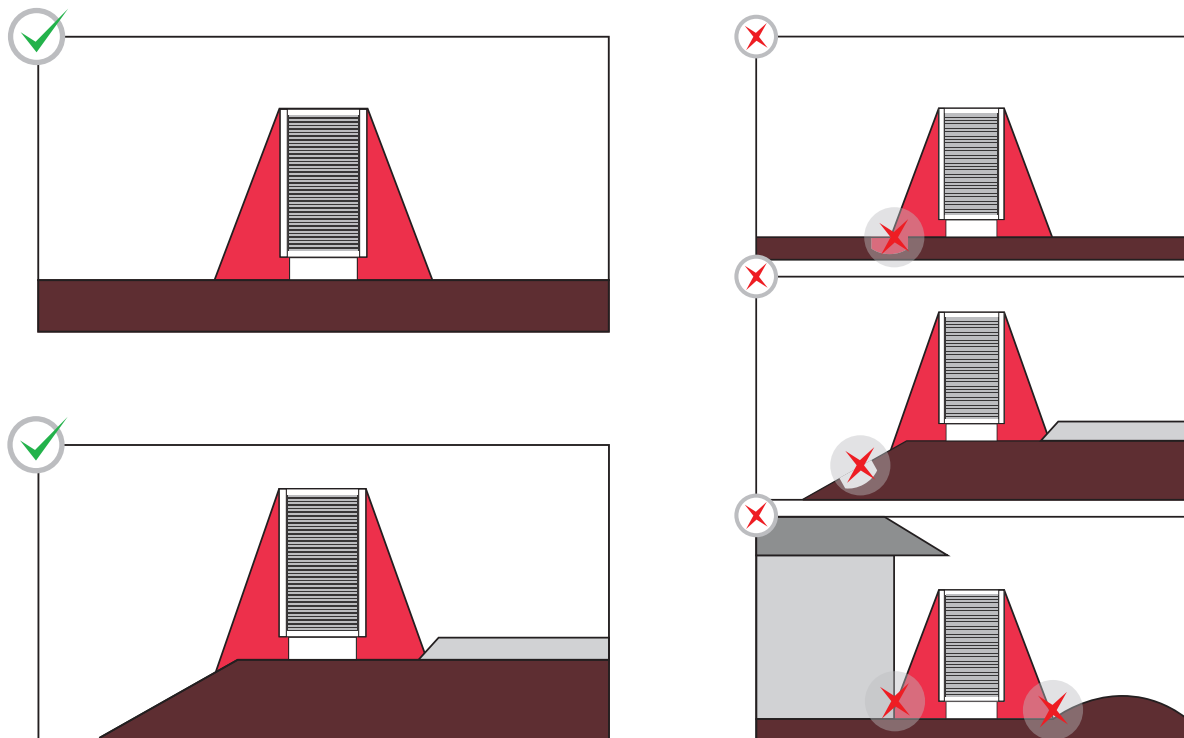
Die Power- und Hydrobox müssen so montiert werden, dass genügend Platz für die Bedienung und eventuelle Wartungs- oder Reparaturarbeiten vorhanden ist.



Abb. 17: Empfohlene Mindestabstände Power- und Hydrobox

Pos.	Beschreibung	Abstand
X ₁	Horizontale Abstände der Power- und Hydrobox	50 cm
Y ₁	Vertikale Abstände der Hydrobox	80 cm
Y ₂	Vertikale Abstände der Powerbox	50 cm
Y ₃	Höhe Bediengerät	ca. 80 - 160 cm
Z ₁	Vorderseitiger Abstand	80 cm

Tab. 11: Empfohlene Mindestabstände Power- und Hydrobox

Die in Tab. 11 angegebenen Maße sind Mindestabstände. Zusätzlich muss die gegebene Einbausituation beachtet werden.

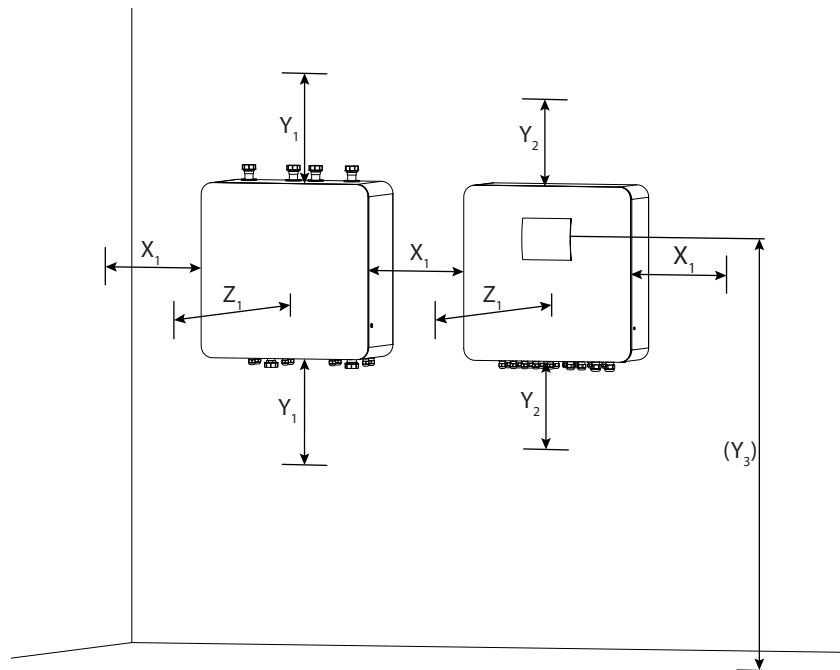
Die Montagehöhe der Power- und Hydrobox (Y₃) sollte so gewählt werden, dass ein ergonomisches Arbeiten am Bediengerät gegeben ist. Dies ist abhängig von der Körpergröße des Endbedieners und muss dementsprechend gewählt werden.

6 Lagerung

Die Wärmepumpe darf nur originalverpackt und an einem trockenen Ort gelagert werden. Darüber hinaus darf sie nur senkrecht positioniert werden. Es ist nicht erlaubt, andere Gegenstände auf die Wärmepumpe zu legen! An dem vorgesehenen Lagerort müssen folgende klimatische Bedingungen herrschen:

Messgröße	Einheit	Wertebereich
Umgebungstemperatur	°C	+5 bis +35
Maximale Luftfeuchtigkeit (nicht kondensierend)	-	80 %

Tab. 12: Lagerbedingungen

Bei einer Lagerung länger als 3 Monate, regelmäßig den allgemeinen Zustand der Luft Wärmepumpe und der Verpackung kontrollieren. Die maximale Dauer für die Lagerung des Geräts beträgt 1 Jahr.



Eventuell befinden sich auf der Verpackung Hinweise zur Lagerung, die über die hier genannten Anforderungen hinausgehen. Diese sind entsprechend einzuhalten.

Montageanleitung

Luft/Wasser Wärmepumpe, Baureihe AeroWIN 10-26 DELUXE NXT

7 Transport

Bei Anlieferung der Wärmepumpe ist diese unverzüglich auf sichtbare Beschädigungen zu untersuchen und sind dem ausführenden Transportunternehmen unmittelbar mitzuteilen.



VORSICHT

Umkippen der Wärmepumpe.

Quetschgefahr!

- ▶ Wärmepumpe vorsichtig transportieren.
- ▶ Persönliche Schutzausrüstung tragen!

Bis zu ihrem bestimmungsgemäßen Aufstellort muss die Wärmepumpe in ihrer Originalverpackung transportiert werden. Dies kann z.B. unter Zuhilfenahme eines geeigneten Hubwagens erfolgen.



Abb. 18: Transport mittels Hubwagen

Die Wärmepumpe wird auf einer Holzpalette angeliefert und ist mittels 4 Schrauben fixiert – diese sind zu entfernen, nachdem die Verkleidung der Wärmepumpe abgenommen wurde (siehe Kapitel 8.3).

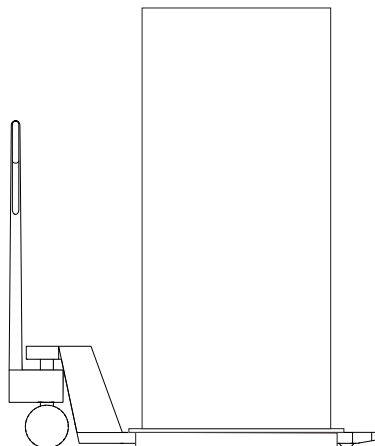

GEFAHR

Herabstürzende Lasten.

Lebensgefahr!

- ▶ Wärmepumpe nur über die dafür vorgesehene Ringschrauben anheben.
- ▶ Niemals unter hängenden Lasten verweilen.
- ▶ Nur geprüfte und zugelassene Lastaufnahmemittel und Hebezeuge verwenden.

Danach können die mitgelieferten Ringschrauben vollständig in die dafür vorgesehenen Einpressgewindemuttern hineingedreht werden. Anschließend kann das Gerät mit Hilfe geeigneter Tragegurte an den vier Ringschrauben durch einen Kran angehoben und in seine endgültige Position gebracht werden. Die Neigung der Wärmepumpe während des gesamten Transportes darf nicht mehr als 40° in alle Richtungen betragen.





Abb. 19: Wärmepumpe mit eingeschraubten Ringschrauben. (Symbolfoto)

8 Aufstellung

	WARNUNG	<p>Umkippen der Wärmepumpe. Personengefährdung!</p> <ul style="list-style-type: none"> ▶ Wärmepumpe vorsichtig von der Palette heben und an den Aufstellungsort positionieren. ▶ Die Positionierung der Wärmepumpe muss von min. zwei autorisierten Fachkräften durchgeführt werden. ▶ Persönliche Schutzausrüstung tragen.
	VORSICHT	<p>Scharfe Kanten im Inneren der Wärmepumpe. Verletzungsgefahr!</p> <ul style="list-style-type: none"> ▶ Die Wärmepumpe vorsichtig positionieren. ▶ Persönliche Schutzausrüstung tragen.
–	HINWEIS	<p>Unsachgemäßer Umgang mit der Wärmepumpe. Maschinenschaden!</p> <ul style="list-style-type: none"> ▶ Keine Gegenstände auf der Wärmepumpe ablegen oder an die Wärmepumpe anlehnen. ▶ Nicht auf am Boden liegende Seitenpaneele treten.

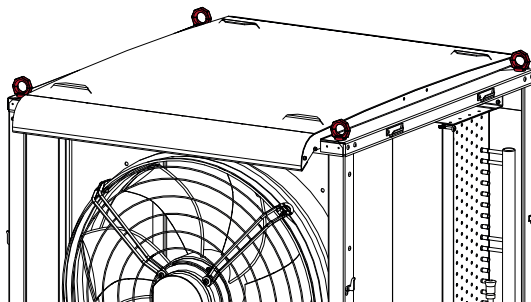
8.1 Wärmepumpe auspacken

Die Wärmepumpe wird, wie in Kapitel 7 beschrieben, fest verschraubt auf einer Holzpalette geliefert und ist in Karton und Folie eingehüllt. Zuerst sind die Folie und der Karton vorsichtig zu entfernen und gemäß den örtlichen Bestimmungen zu entsorgen. Dabei muss darauf geachtet werden, dass die Oberfläche des Geräts nicht durch scharfe Gegenstände, die eventuell zum Öffnen der Verpackung herangezogen werden, beschädigt wird.

8.2 Aluminiumsockel aufstellen

Als Fundament für die Wärmepumpe (Außeneinheit) wird ein Aluminiumsockel verwendet. Dieser wird vollständig mit Rollkies 32-63 mm aufgefüllt. Der Aluminiumsockel muss laut Maßzeichnung im Kapitel 18 unterbaut und aufgestellt werden.



Abb. 20: Aluminiumsockel (AeroWIN 10 / 15 DELUXE NXT)



Abb. 21: Aluminiumsockel (AeroWIN 19 / 26 DELUXE NXT)

Wärmepumpe	Bestellnummer Aluminiumsockel
AeroWIN 10 / 15 DELUXE NXT	ErdAE1015X
AeroWIN 19 / 26 DELUXE NXT	ErdAE1916X

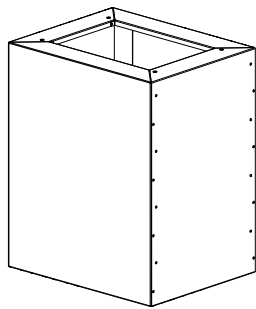
Tab. 13: Bestellnummern Aluminiumschacht

Montageanleitung

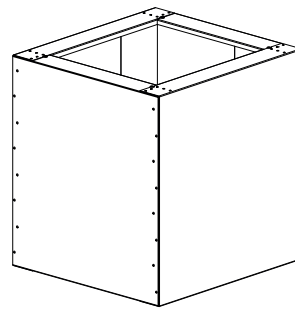
Luft/Wasser Wärmepumpe, Baureihe AeroWIN 10-26 DELUXE NXT

8.3 Wärmepumpe aufstellen (Symbolische Darstellung)

Die Paneelsicherungen lösen:

- ▶ Sicherung an der Biegestelle nach oben drücken.
- ▶ Die Halteklammer von dem Paneel lösen.



Abb. 22:

Die Seitenpaneele entfernen:

- ▶ Die untere Clipverbindung durch leichtes Ziehen lösen
- ▶ Das Seitenpaneel nach oben wegheben

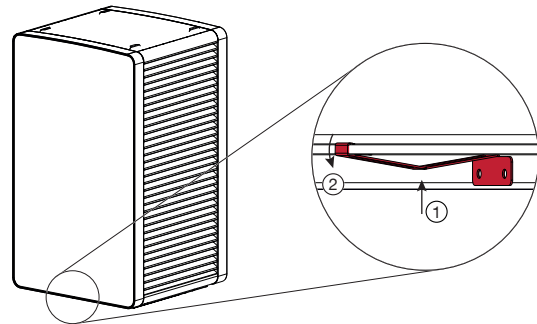

Abb. 23:

Die 2 Lüftungslamellen-Paneele entfernen.

- ▶ Die Lüftungslamellen-Paneele leicht anheben.
- ▶ Die Lüftungslamellen-Paneele von der Wärmepumpe wegheben.

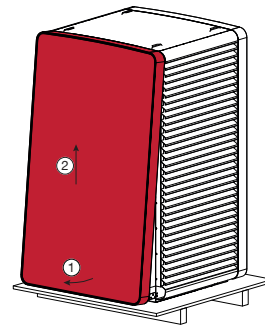

Abb. 24:

- ▶ Die 4 Sicherungsschrauben in den Ecken der Grundplatte aus der Palette ausschrauben.
- ▶ Schrauben und Unterlegscheiben entfernen.

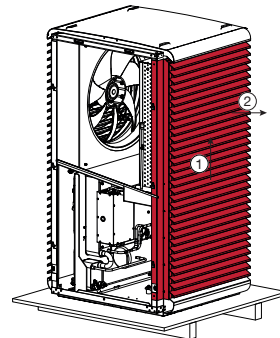

Abb. 25:

- ▶ Die Wärmepumpe kann alternativ mit dem Kran von der Palette gehoben werden.
- ▶ Dafür müssen 4 Ringschrauben an der Wärmepumpe eingeschraubt werden.

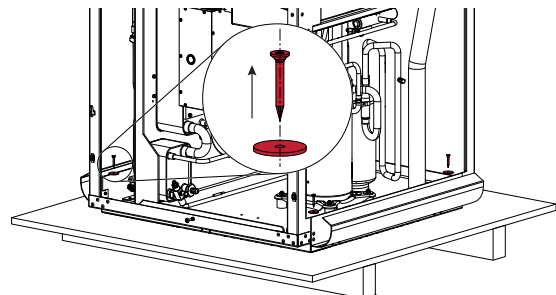

Abb. 26:

- ▶ Die Wärmepumpe von der Palette heben.

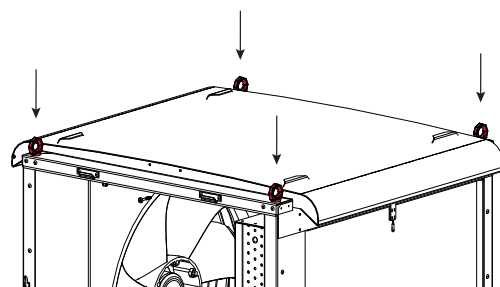

Abb. 27:

- ▶ Die Wärmepumpe auf den Alusockel setzen.
- ▶ Die Wärmepumpe so positionieren, dass sie durch die Bohrungen mit den Blindniet-Muttern im Alusockel verschraubt werden kann.

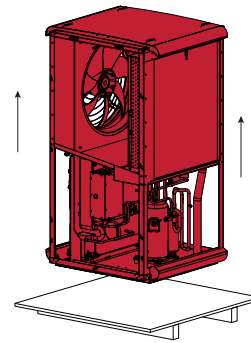

Abb. 28:

- ▶ Die Wärmepumpe mittels M8x40 mm Sechskantschrauben, 8 mm Federringen und 8 mm Unterlegscheiben an den 4 Ecken mit dem Alusockel verschrauben.

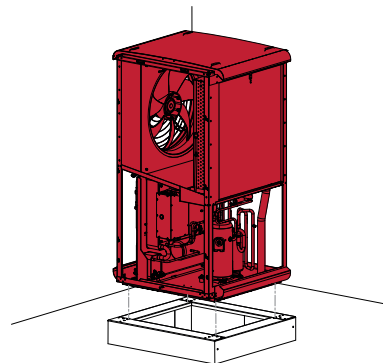

Abb. 29:

Bei der Aufstellung der AeroWIN DELUXE NXT Wärmepumpe ist die Ausblasrichtung der Wärmepumpe zu beachten. Der Ventilator zieht die Umgebungsluft durch den Lamellenwärmetauscher und bläst die abgekühlte Luft wieder aus.

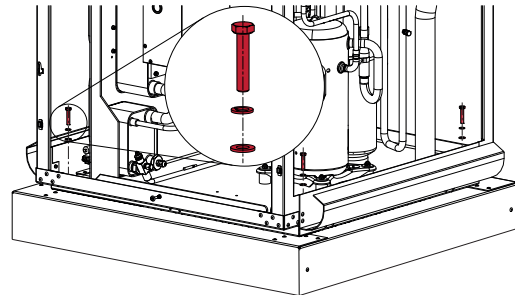

Abb. 30: Luftströmungsrichtung der AeroWIN DELUXE NXT (Symbolfoto)

Montageanleitung

Luft/Wasser Wärmepumpe, Baureihe AeroWIN 10-26 DELUXE NXT

8.3.1 Betonfundament

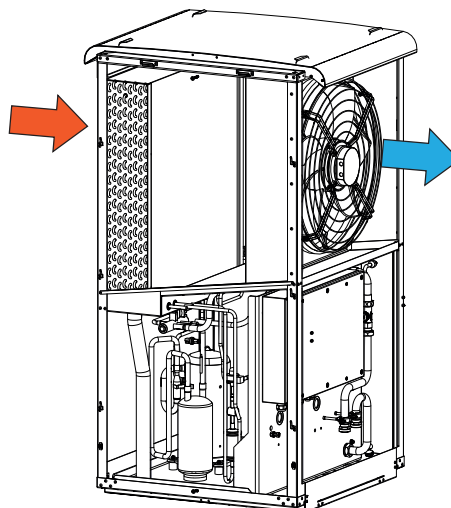
Alternativ kann die Wärmepumpe auf einem Betonsockel montiert werden. Der Betonsockel ist bauseits laut Maßzeichnung in Kapitel 18 zu errichten. Dabei ist es wichtig, dass dieser dauerhaft eben, glatt und waagrecht ausgeführt wird. Außerdem ist eine Direkterdung der Wärmepumpe vorzusehen. Darüber hinaus sind die Ausparungen für die elektrischen und hydraulischen Leitungen sowie den Kondensatablauf einzuplanen.

Die Wärmepumpe muss auf dem Betonsockel rundum dicht aufliegen, um die Schallabdichtung gewährleisten zu können. Außerdem schützt diese Dichtheit vor der Auskühlung warmwasserführender Bauteile. Sollte die Abdichtung nicht gegeben sein, müssen weitere abdichtende bzw. dämmende Maßnahmen ergriffen werden.

Die Außeneinheit ist mit 4 M10 Bolzenanker (min. 60 mm lang) auf dem Betonsockel zu verschrauben. Dabei sind die vorgefertigten Löcher in der Wärmepumpen-Grundplatte zu verwenden.



Es wird empfohlen, die vorgebohrten Löcher der Wärmepumpen-Grundplatte zum Anzeichnen der Bohrlöcher am Betonsockel zu verwenden.



Abb. 31: Betonsockel-Montage (Symbolfoto)

8.4 Powerbox / Hydrobox montieren

Die Power- und Hydrobox sind gleichermaßen zu montieren.

- ▶ Die Schraube an der Unterseite der Box entfernen.

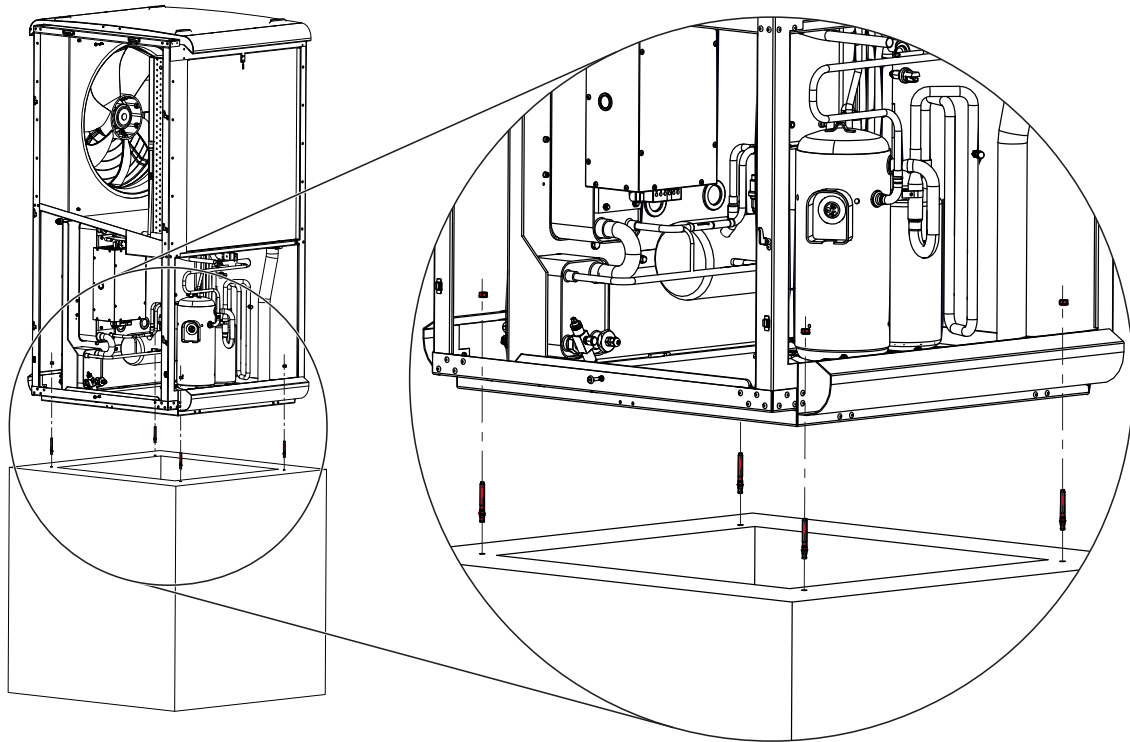

Abb. 32: Schraube entfernen

- ▶ Das Paneel leicht anheben.
- ▶ Das Paneel von der Box nehmen.
Hinweis: Dabei muss das Kabel des Bedienteiles am Regler ausgesteckt werden.

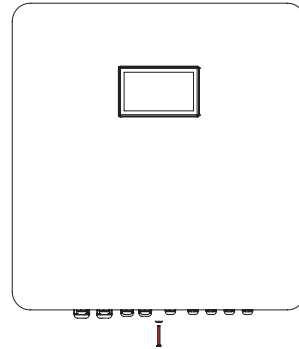

Abb. 33: Paneel abnehmen

- ▶ Die Montagelöcher für Montagewinkel und Montagelöcher unten lt Skizze Abb. 34 markieren und bohren.

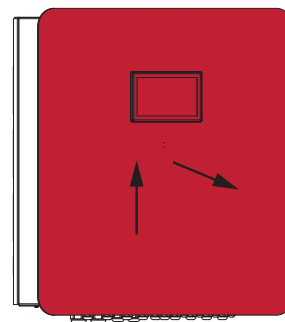

Abb. 34: Montagelöcher anzeichnen und bohren

- ▶ Montagewinkel mit geeigneten Schrauben und Dübel an der Wand montieren.
- ▶ Box einhängen und unten mit je 2 Schrauben und Dübel befestigen.
- ▶ Paneel wieder einhängen und unten mit Schraube sichern.



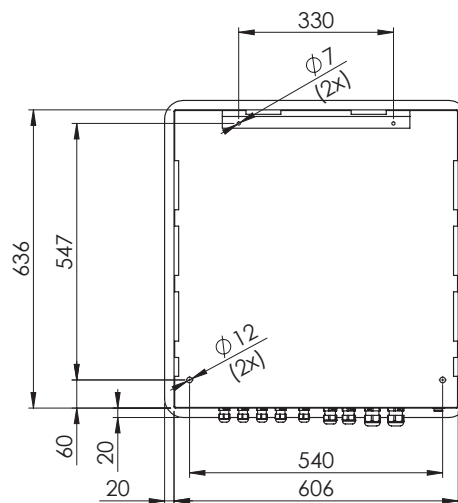

Abb. 35: Montagewinkel montieren

9 Anschlüsse

9.1 Elektrischer Anschluss

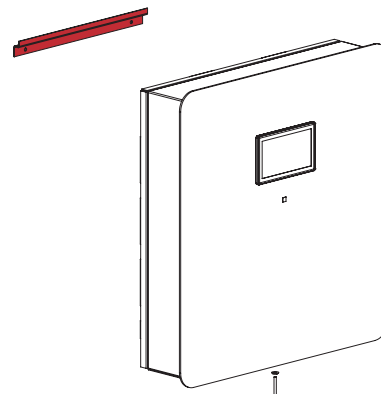
siehe beiliegende Elektropläne

	GEFAHR	<p>Spannungsführende Bauteile in der Wärmepumpe Lebensgefahr durch elektrischen Schlag!</p> <ul style="list-style-type: none">▶ Alle elektrischen Arbeiten dürfen nur im spannungsfreien Zustand und von autorisierten und geschulten Elektro-Fachkräften durchgeführt werden!▶ Spannungsfreien Zustand durch Ausschern im Sicherungskasten herstellen und vor Wiedereinschalten sichern!▶ Entsprechende VDE-, EN- und IEC-Normen einhalten!▶ Anschlussbedingungen des Energieversorgungsunternehmens einhalten!▶ Geräte gemäß Schaltplan anschließen!
	WARNUNG	<p>Unsachgemäße Verlegung von elektrischen Leitungen. Brandgefahr!</p> <ul style="list-style-type: none">▶ Leitungen nicht knicken oder zu stark biegen!▶ Leitungen so verlegen, dass diese nicht beschädigt werden können!▶ Elektrische Leitungen außerhalb der Wärmepumpe so verlegen, dass sie nicht berührt werden können!
–	HINWEIS	<p>Die Leitungsquerschnitte sind nach den nationalen und regionalen Vorschriften vor Ort festzulegen.</p>

9.2 Powerbox

Die Bedieneinheit (1) ist auf der Frontseite der Power Box angebracht (Abb. 36). Der Regler in der Power Box kommuniziert mit dem Kältekreismanager in der Wärmepumpe über ein BUS Kabel. Die Power Box wurde so geplant, dass innerhalb noch Platz für hutschienenmontagetaugliche Gerätschaften (BUS-Modul, Netzteil, etc.) vorhanden ist.

Alle elektrischen Anschlüsse an der Powerbox sind durch die dafür vorgesehenen Kabelverschraubungen (2) zu führen und fest zu verschrauben (Abb. 36). In der Powerbox sind die Kabel laut Schaltplan anzuschließen.



Abb. 36: Kabelverschraubungen an der Powerbox

Die Verkabelung zwischen Powerbox und Kältekreismanager (KKM) darf nicht länger als 30 m sein. Alle Schirmungen (1) müssen beidseitig geerdet werden.

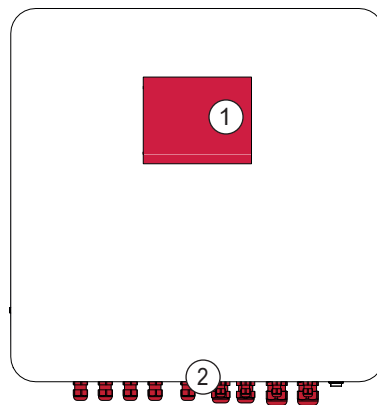

Abb. 37: Schirmung erden in der Powerbox

9.3 Anschlüsse Wärmepumpe – Powerbox

Für die elektrischen Verbindungen zwischen Außengerät und Powerbox müssen 2 Leerverrohrungen mit Durchmesser 50 mm und einem Abstand von min. 10 cm verlegt werden. Die Stromversorgung des Verdichters (W1) sowie die Steuerstromversorgung (W2) sind dabei getrennt von den Steuerleitungen in der Verrohrung 1 zu verlegen.

Montageanleitung

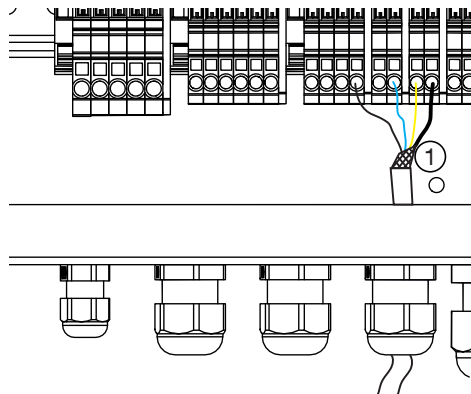
Luft/Wasser Wärmepumpe, Baureihe AeroWIN 10-26 DELUXE NXT

Die elektrischen Kabel müssen von unten durch die Aussparung (1) und die Kabelverschraubungen (2) in den Elektroschrank geführt werden. Dort sind alle Kabel laut Kabelliste und Elektroplan anzuschließen. Nach dem Anschluss der Kabel an die Klemmleisten sind die Kabelverschraubungen so zu verschrauben, dass die Zugentlastung der einzelnen Kabel gegeben ist.



Abb. 38: Elektrische Anschlüsse in der Wärmepumpe (Symbolfoto)

Detailliertere Informationen zu den elektrischen Anschlüssen sind den Schaltplänen zu entnehmen. Nachdem alle Anschlüsse erfolgreich hergestellt wurden, ist das Gehäuse wieder anzubringen.

Alle Gehäuseteile, sowie Steher sind mit einem Farbcode versehen, um die richtige Montage zu gewährleisten. Das Gitter ventilatorseitig ist rot markiert und das Gitter lamellenpaketseitig weiss. Auf dem rechten Seitenpaneel befindet sich ein roter Aufkleber. Das linke Paneel wird nicht markiert.

Außerdem sind alle Durchführungen so zu verschließen, dass sowohl die thermische als auch die akustische Isolation sichergestellt sind und andererseits das Eindringen von Kleintieren in das Innere der Maschine verhindert wird.

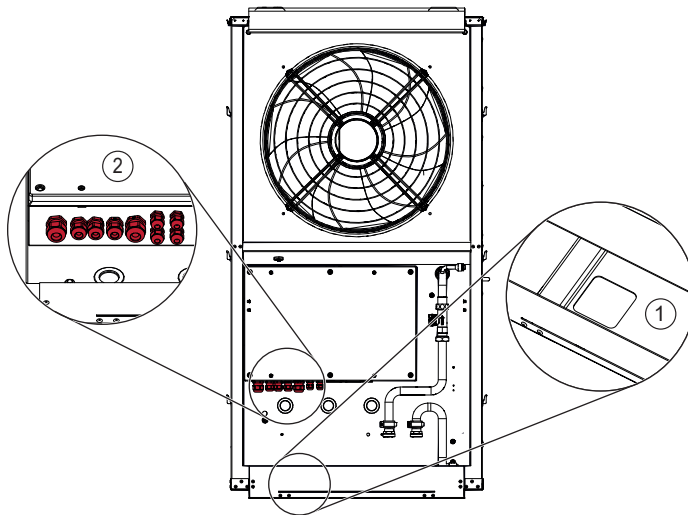
9.4 Anschlüsse Powerbox – Hydrobox

Die Kabel für die Hydrobox sind bereits an den Komponenten in der Box fertig verkabelt und müssen nur noch in die Powerbox verlegt und angeschlossen werden. Für die Kabelführung sind die Kabelverschraubungen (1) an der Unterseite der Hydrobox zu verwenden und nach der Verlegung fest zu verschrauben (Abb. 39).





Abb. 39: Kabelverschraubungen an der Hydrobox

9.5 Anschlüsse Außentemperaturfühler – Powerbox

Der Außentemperaturfühler wird benötigt, um die Vorlauftemperatur für die Heizung, anhand der Heizkurve zu regeln. Damit die Messwerte des Außentemperaturfühlers nicht verfälscht werden, sollte als Montageort ein neutraler Ort im Freien gewählt werden nach Möglichkeit auf der Nordseite des Gebäudes. Störfaktoren wie zu hohe Sonneneinstrahlung, hohe Windbelastung oder Lüftungsauslässe sollten in der Nähe des Außentemperaturfühlers vermieden werden.

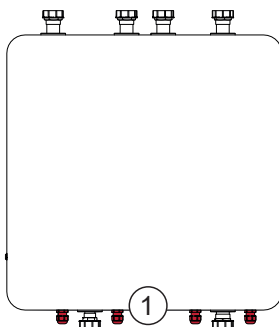
9.6 Hydraulische Anschlüsse herstellen

–	HINWEIS	<p>Unsachgemäße Montage der hydraulischen Anschlüsse Maschinenschaden!</p> <ul style="list-style-type: none"> ▶ Hydraulische Montagearbeiten dürfen nur von qualifiziertem Fachpersonal durchgeführt werden.
–	HINWEIS	<p>Verschmutzte Heizungsanlagen Maschinenschaden!</p> <ul style="list-style-type: none"> ▶ Heizungsanlage vor dem Befüllen durchspülen. ▶ Heizungsanlage gemäß den einschlägigen Normen mit aufbereitetem Wasser befüllen.
	GEFAHR	<p>Eindringen von brennbaren Kältemittel ins Gebäude Explosionsgefahr!</p> <ul style="list-style-type: none"> ▶ Sämtliche Durchführungen von der Wärmepumpe ins Gebäude sowie das Innere der Leerverrohrungen für die Elektrik sind mit dauerhaft gasdichten Abdichtungen zu versehen (z.B.: geschlossenporiger Brandschutz-Schaum, Ring-Raum-Dichtung, ...).

Die Vor- und Rücklaufleitung der Wärmepumpe werden von unten durch die Aussparung geführt und an die flexiblen Schläuche angeschlossen. Die Hydraulikanschlüsse zwischen Wärmepumpe und Hydrobox sind in einer Mindestdiefe von 80 cm im Erdreich zu verlegen und zu isolieren.

Bevor die Wärmepumpe an das Heizungssystem angeschlossen wird, muss dieses gespült werden, um eventuell vorhandene Verunreinigungen, Reste von Dichtmaterial oder Ähnlichem zu entfernen. Ein Ansammeln von Rückständen im Kondensator kann zum Totalausfall der Wärmepumpe führen.

Das Füllen der Heizungsanlage hat gemäß der einschlägigen Normen mit aufbereitetem Wasser zu erfolgen. Die Missachtung der Bestimmungen kann zu Beschädigungen der Wärmetauscher führen.

Am höchsten Punkt des Wärmeverteilsystems ist eine Entlüftungseinrichtung vorzusehen. Diese muss so ausgeführt sein, dass die Entlüftung des Heizsystems nicht automatisch geschieht, sondern manuell erfolgen muss. Automatiklüfter dürfen im Gebäudeinneren nicht verbaut werden.



Abb. 40: Hydraulikanschlüsse Hydrobox (Symbolfoto)

Pos.	Beschreibung	Dimensionen
A	Vorlauf Warmwasser	5/4"
B	Vorlauf Heizung	5/4"
C	Rücklauf Warmwasser	5/4"
D	Rücklauf Heizung	5/4"
U	Vorlauf Wärmepumpe	5/4"
V	Rücklauf Wärmepumpe	5/4"
K	Kondensatablauf	50 mm

Tab. 14: Legende Hydraulikanschlüsse Hydrobox

Montageanleitung

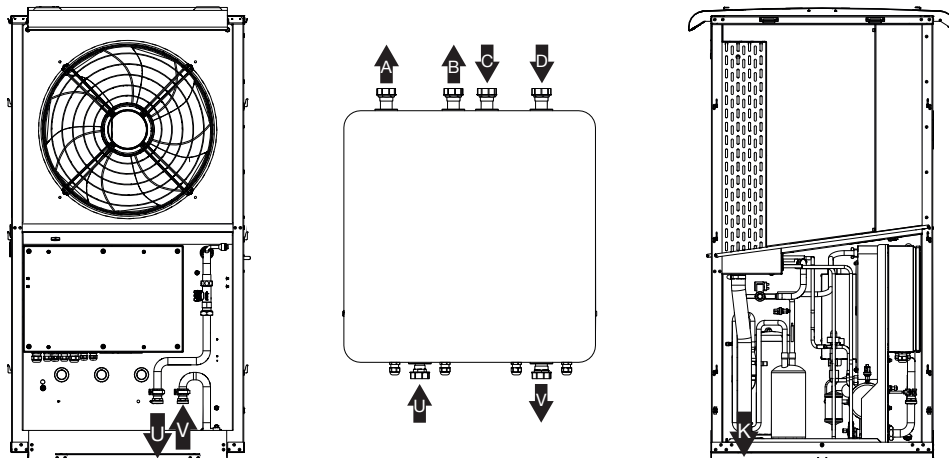
Luft/Wasser Wärmepumpe, Baureihe AeroWIN 10-26 DELUXE NXT

Bestellnummer Hydrobox	Wärmepumpe	Restförderhöhe
HYDR001	AeroWIN 10 DELUXE NXT	2,5 mWS
HYDR001	AeroWIN 15 DELUXE NXT	2,5 mWS
HYDR002	AeroWIN 19 DELUXE NXT	3,4 mWS
HYDR003	AeroWIN 26 DELUXE NXT	4,0 mWS

Tab. 15: Hydroboxen

Die Hydrobox umfasst zwei im Rücklauf verrohrte Umwälzpumpen (2-Pumpen-Lösung) für die Heizung und die Warmwasserbereitung. Außerdem ist ein Heizstab (3 x 2 kW) im Vorlauf verbaut, welcher über die Regelung je nach Bedarf verwendet werden kann.

9.6.1 Solezwischenkreislauf aus Sicherheits- und Frostschutzgründen

Bei der AeroWIN 10 DELUXE NXT und AeroWIN 15 DELUXE NXT wird ein Solezwischenkreislauf aus Sicherheitsgründen dringend empfohlen, bei der AeroWIN 19 DELUXE NXT und AeroWIN 26 DELUXE NXT ist dieser verpflichtend einzubauen, damit im Falle einer Kältekreisleckage kein Propan in den Innenraum gelangen kann. Zudem wird auch bei tiefen Außentemperaturen der Frostschutz im Falle eines lang anhaltenden Stromausfalls oder einer Außerbetriebnahme gewährleistet.



Die Mindestanforderung an eine ordnungsgemäße Installation des Außengerätes, sind den jeweils gültigen Nationalen Richtlinien und Verordnungen zu entnehmen.

Der Solezwischenkreislauf wird anhand der Abbildung unten durchgeführt: Es wird ein Trennwärmetauscher (1) im Heizungsraum installiert. Am Solezwischenkreislauf werden eine Sicherheitsgruppe ohne Sicherheitsventil sowie Entlüftung nach draußen (2), ein Ausdehnungsgefäß (3), ein Schlammabscheider (4) und eine Umwälzpumpe (5) benötigt.



Abb. 41: Schema Hydraulischer Solezwischenkreis

9.6.2 Kondensatablauf

Beim Betrieb der Wärmepumpe fällt zwangsweise Kondensat an. Dieses muss fachgerecht abgeleitet werden. Eine Möglichkeit ist die freie Versickerung. Dabei muss im Sockel ein Ablaufrohr verlegt und der Sockel mit Rollkies 32-60 mm vollständig gefüllt werden (siehe Abb. 42). Der Sockel wird laut Plan im Kapitel 18 unterbaut und aufgestellt.

Alternativ kann auch das Kondensat über ein Regenfallrohr in die Kanalisation abgeführt werden. Dabei ist ein Siphon unterhalb der Frostgrenze zu realisieren (siehe Abb. 43). Sollte sich der Siphon oberhalb der Frostgrenze befinden, muss dort eine außentemperaturabhängige Kondensatablaufheizung integriert werden. Ebenso kann das Kondensat in einen Pumpensumpf oder Sickerschacht eingeleitet werden.

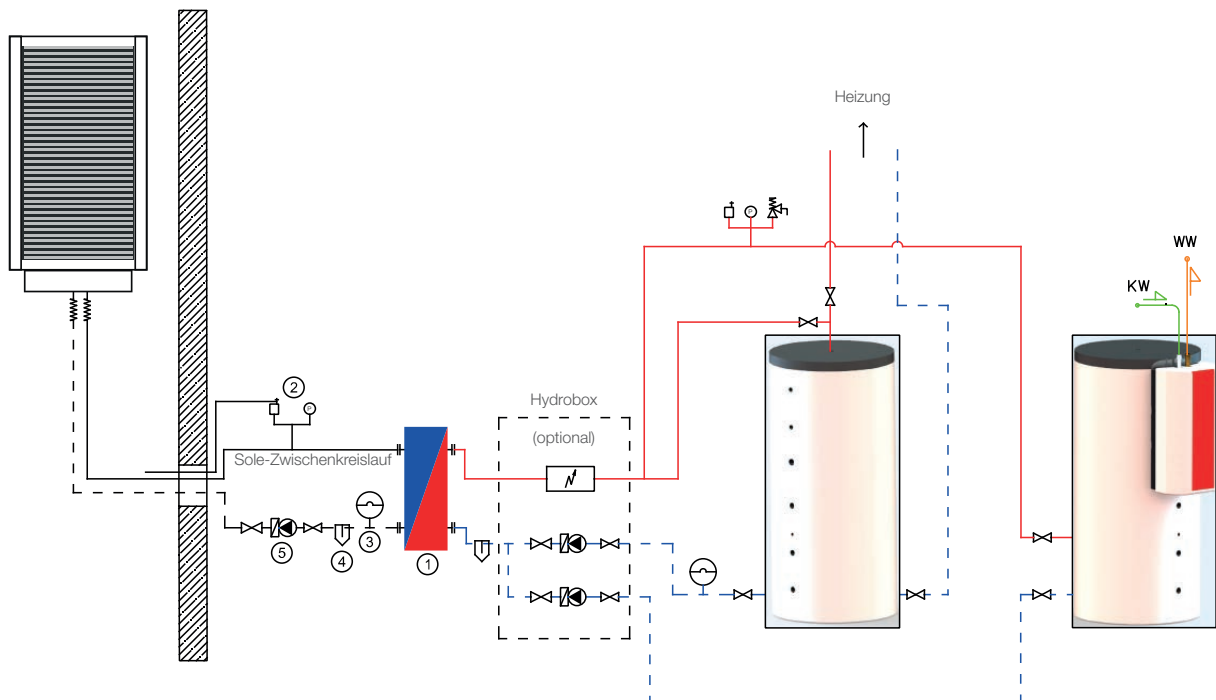

VORSICHT

Offene Gullys oder Regenabflüsse innerhalb des Schutzbereichs stellen ein Sicherheitsrisiko dar!

Es ist sicherzustellen, dass anfallendes Kondensat in jedem Fall frostfrei abgeführt wird.

Versickerung



Abb. 42: Kondensatablauf Versickerung

Kanalisation

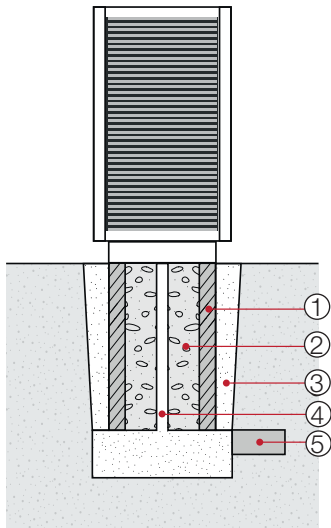

Abb. 43: Kondensatablauf Kanalisation

1	Sockel
2	Rollkies 32-60 mm
3	Frostschutzkies
4	Ablaufrohr min. 75%
5	Drainagerohr für lehmige Böden
6	Kondensatablauf
7	Siphon
8	Oberflächenkanal (Regenwasserkanal)

Tab. 16: Legende Kondensatablauf

Montageanleitung

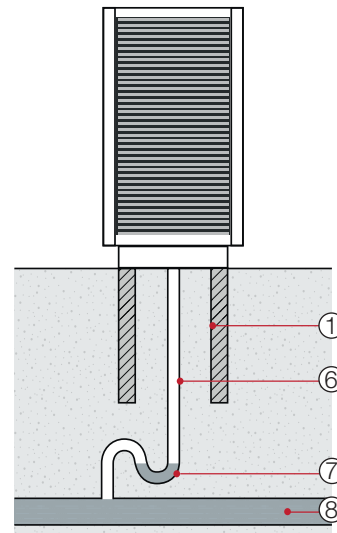
Luft/Wasser Wärmepumpe, Baureihe AeroWIN 10-26 DELUXE NXT

9.7 Regleranschlüsse

9.7.1 Web X Regler



Abb. 44: Beschreibung WEB X Regler

Nr. am Regler	Beschreibung	Ein-/Ausgang*
F1	Sicherung	-
S1	DIP Schalter	-
X1	Außentemperatur	AE
X2	Boilertemperatur	AE
X3	Puffertemperatur	AE
X4	Raumbediengerät TF22	AE
X5	Frischwassertemperatur	AE
X8	Sicherheitsdruckwächter	DE
X11	Kompressor Fußtemperatur	AE
X12	Sauggastemperatur	AE
X13	Unterkühlungstemperatur	AE
X14	Vorlauftemperatur	AE
X15	Rücklauftemperatur	AE
X16	Heißgastemperatur	AE
X17	Niederdrucksensor	AE
X18	Hochdrucksensor	AE
X19	Temperatur Energiequelle Eingang	AE
X20	Temperatur Energiequelle Ausgang	AE
X22	Schrittmotor Expansionsventil	DA
X23	Akku	-

Nr. am Regler	Beschreibung	Ein-/Ausgang*
X24	BUS	-
X25	BUS	-
X26	Modem Com	-
X28	Netz	-
X29	Hauptschalter	DE
X30	HD Begrenzer	DE
X31	Verdichter	DA
X32	EVU Sperre	DE
X33	Externe Anforderung	DE
X34	Motorschutz Energiequellenpumpe	DE
X35	Energiequellenpumpe	DA
X36	Heizungspumpe	DA
X37	Pufferpumpe	DA
X38	Brauchwasservorrang	DA
X39	4-Wege-Ventil	DA
X41	Frischwassersystem Strömungswächter	DE
X42	Umschaltventil Passivkühlung	DA
X43	Warmwasser-Zirkulationspumpe	DA
X44	Externe Anforderung Pumpe	DA
X45	Frischwassersystem Pumpe	DA
X46	2. Stufe	DA

Tab. 17: Legende Anschlüsse Web X Regler

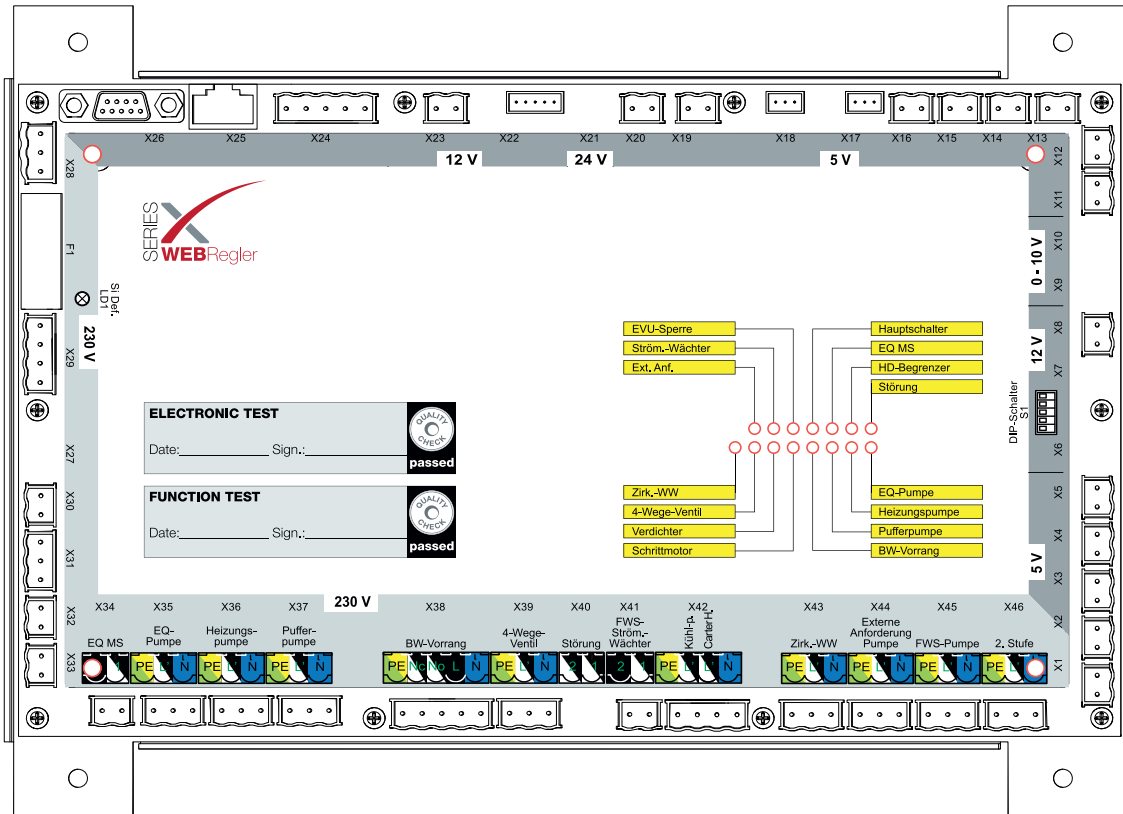
* Ein-/Ausgänge

AE ... Analoger Eingang
 DE ... Digitaler Eingang
 AA ... Analoger Ausgang
 DA ... Digitaler Ausgang

Der DIP-Schalter im Web-Regler (S1) dient der richtigen Steuerung der Wärmepumpe; abhängig von derer Energiequelle. Die Schalterstellung der DIP-Schalter wird ab Werk richtig eingestellt.

Energiequelle	DIP-Schalter				
	1	2	3	4	5
Luft	1	1	1	0	1

Tab. 18: DIP-Schalter Schalterstellung

Montageanleitung

Luft/Wasser Wärmepumpe, Baureihe AeroWIN 10-26 DELUXE NXT

9.7.2 WebEx02



Abb. 45: WebEx02

Nummer	Regler Beschriftung	Beschreibung
1	Vortex FW	Vortex Sonde Frischwassersystem
2	Vortex HK	Vortex Sonde Heizkreissystem
3	Vortex EQ	Vortex Sonde Energiequelle
4	FU-Bus	Kommunikation zum Frequenzumformer
5	24 VDC	24 V Gleichstromversorgung
6	Exp Ventil reversibel	digitaler Ausgang für das Expansionsventil bei Kühlung
7	PWM	PWM Signal (nicht verwendet)
8	PWM EQ	PWM Signal für Energiequelle
9	PWM HKP	PWM Signal für Heizkreispumpe
10	PWM FWP	PWM Signal für Frischwasserpumpe
11	WEB-Bus	WEB Bus für Display
12	WEB-Bus	Web Bus für Regler
13	0-10 V Eingang	0-10 V Steuersignal (nicht verwendet)
14	DIP-Schalter	DIP Schalter zum Einstellen des FU-Types

Tab. 19: Legende Anschlüsse WebEx02

9.8 Der Kältekreismanager (KKM)

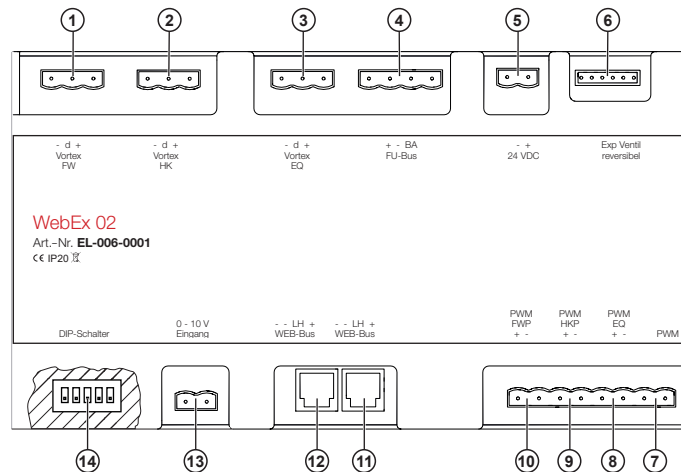

Abb. 46: Kältekreismanager (KKM)

Nr. am Regler	Beschreibung
X01K	Spannungsversorgung des Kältekreismanager (KKM) – 230 V
X02K	Energiequelle Antrieb – z.B. Ventilator
X03K	Energiequelle Sollwert – PWM Signal für fixe Spreizung in der Energiequelle
X04K	4-Wege Ventil
X05K	Heizband für Verdichter, Carterheizung
X06K	Hochdruck-Schalter auf der Hochdruckseite, Sicherheitseinrichtung
X07K	Freigabe Verdichter
X08K	EQ Motorschutz
X09K	externer Akku – für Stromausfälle/defekte Spannungszufuhr
X10K	BUS HBM ist Verbindung zum Wegregler und WebEx
X11K	BUS Frequenzumrichter – Kommunikation mit dem FU
X12K	- ohne Funktion -
X13K	Strömungssensor – Strömungssensor für die Wärmemengenzählung
X14K	Niederdrucksensor – Niederdruck wird ermittelt
X15K	Hochdrucksensor – Hochdruck wird ermittelt
X16K	Expansionsventil Schrittmotor Heizung
X17K	Temperaturfühler Rücklauf an der Wärmepumpe
X18K	Temperaturfühler Vorlauf an der Wärmepumpe
X19K	Temperaturfühler am Verdichterfuß
X20K	Temperaturfühler Sauggas
X21K	Temperaturfühler Unterkühler
X22K	Temperaturfühler Heißgas
X23K	Temperaturfühler am Energiequellen-Ausgang
X24K	Temperaturfühler am Energiequellen-Eingang

Tab. 20: Legende Kältekreismanager (KKM)

10 Erstinbetriebnahme

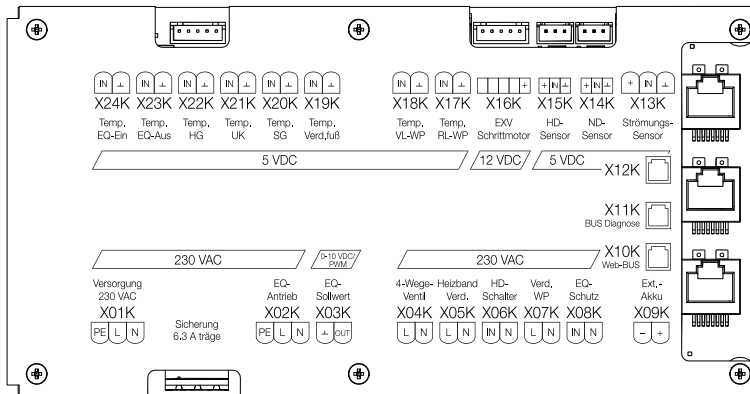
10.1 Allgemein

Damit eine ordnungsgemäße Inbetriebnahme gewährleistet werden kann, muss diese von einem autorisierten Kundendienstmitarbeiter durchgeführt werden. Dabei ist das offizielle Inbetriebnahme-Formular des Herstellers vollständig auszufüllen und durch die Unterschrift eines autorisierten und geschulten Kundendienst-Mitarbeiters ist die korrekte Installation und Inbetriebnahme zu bestätigen. Bei Verletzung dieser Vorschrift entfällt jeglicher Garantieanspruch.



VORSICHT

Unsachgemäße Inbetriebnahme

Beschädigung oder Fehlfunktion der Wärmepumpe!

- ▶ Inbetriebnahme darf nur von geschulten und autorisierten Fachkräften durchgeführt werden.
 - ▶ Inbetriebnahmeprotokoll beachten.
-

10.2 Vorbereitung



VORSICHT

Rückstände oder aggressive Medien im Kondensator

Maschinenschaden!

- ▶ Vor Anschluss der hydraulischen Leitungen der Wärmepumpe an die Heizungsanlage, Heizungsanlage spülen.
 - ▶ Das zu befüllende Wasser gemäß VDI 2035 aufbereiten.
 - ▶ Befüllung nur nach DIN EN 1717 und DIN 1988-100.
 - ▶ Heizungsanlage vollständig entlüften.
 - ▶ Sicherstellen, dass alle Sicherheitseinrichtungen ordnungsgemäß funktionieren.
 - ▶ Anlage auf Dichtheit überprüfen.
 - ▶ Anlage vollständig elektrifiziert und Potentialausgleich angeschlossen.
-

- Vor der eigentlichen Inbetriebnahme sind alle Punkte des Inbetriebnahme-Formulars zu überprüfen.
- Es ist besonders darauf zu achten, dass alle Anschlüsse gemäß Kapitel 9 korrekt ausgeführt sind und die Luftein- und Luftauslassöffnungen nicht verstellt sind.
- Insbesondere sind die Lötverbindungen der Kältemittelleitungen auf Dichtigkeit zu prüfen! Ist einer der Punkte nicht erfüllt, darf die Wärmepumpe nicht in Betrieb genommen werden!
- Vor dem Starten der Wärmepumpe müssen alle Verkleidungspaneele ordnungsgemäß angebracht werden.
- Für die Inbetriebnahme der Wärmepumpe ist eine Wassertemperatur von mindestens 12 °C im Heizungssystem notwendig.

10.3 Vorgehensweise

Die Wärmepumpe ist von einem geschulten und autorisierten Fachmann zu überprüfen! Schäden, die durch einen Betrieb außerhalb der erlaubten Grenzen entstehen, fallen nicht unter die übliche Gewährleistung!



Vor dem ersten Start der Wärmepumpe sollten sämtliche peripherischen Geräte per Hand angeschaltet werden.

10.4 Betrieb

Bedienung und Regelung der Wärmepumpe erfolgt über das Bedienteil der Wärmepumpe, siehe separate Anleitung.



Die weitere Inbetriebnahme wird im Reglerhandbuch beschrieben.



Unnötig hohe Vorlauftemperaturen vermeiden. Je niedriger die Vorlauftemperatur auf der Heizwasserseite, um so effizienter arbeitet die Anlage.



Stoßlüften bevorzugen. Gegenüber dauernd geöffneten (gekippten) Fenster reduziert dieses Lüftungsverhalten den Energieverbrauch.

11 Störungen

Bei den Wärmepumpen handelt es sich um Produkte höchster Qualität, die für einen störungsfreien Betrieb über viele Jahre ausgelegt sind. Sollte es dennoch während der Lebensdauer der Wärmepumpe zu einer Störung kommen, ist dieser unverzüglich außer Betrieb zu nehmen und durch einen geschulten und autorisierten Fachmann zu überprüfen. Für Schäden, die durch das Ignorieren der Störung und fortgesetzten Betrieb entstehen, übernimmt der Hersteller keine Haftung!



Für die Ermittlung möglicher Ursachen der Störung kann die Bedienungsanleitung der Wärmepumpe für den Fachmann herangezogen werden.

Darüber hinaus kann der Technische Support von Windhager kontaktiert werden unter

Tel.: T +43 6212 2341 0

e-mail: info@at.windhager.com

12 Wartung

	GEFAHR	<p>Spannungsführende Bauteile in der Wärmepumpe. Personenschaden durch elektrischen Schlag!</p> <ul style="list-style-type: none"> ▶ Alle elektrischen Arbeiten dürfen nur im spannungsfreien Zustand und von autorisierten und geschulten Fachkräften durchgeführt werden. ▶ Spannungsfreien Zustand durch Ausschern im Sicherungskasten herstellen und vor Wiedereinschalten sichern. ▶ Gerät allpolig abschalten!
	WARNUNG	<p>Austretendes brennbares Kältemittel. Explosionsgefahr!</p> <p>Im Fall einer Leckage, Maschine nicht in Betrieb nehmen!</p> <ul style="list-style-type: none"> ▶ Zündquellen von der Maschine fernhalten! ▶ Im Falle einer Leckage den autorisierten Kundendienst verständigen!
	VORSICHT	<p>Heiße Betriebsmittel und Bauteile in der Wärmepumpe. Personenschaden durch Verbrennungen / Verbrühungen!</p> <ul style="list-style-type: none"> ▶ Die Wärmepumpe darf im Betrieb nicht geöffnet bzw. gewartet werden. ▶ Vor dem Öffnen muss die Wärmepumpe abgeschaltet werden. ▶ Bei Wartungsarbeiten muss gewartet werden bis alle Komponenten und Betriebsmittel vollständig ausgekühlt sind.

Die Luft Wärmepumpe ist im Regelfall ein wartungsfreies Heizsystem, jedoch muss eine jährliche Inspektion der einzelnen Komponenten des Systems durchgeführt werden um den sicheren Betrieb der Anlage zu gewährleisten. Die Inspektion ist von einer autorisierten und geschulten Fachkraft durchzuführen und muss schriftlich festgehalten werden.

12.1 Gehäuse öffnen

Bevor das Gehäuse geöffnet wird, muss überprüft werden, ob sich die Wärmepumpe durch Ausschern im Sicherungskasten im spannungsfreien Zustand befindet. Nach dem Herstellen des spannungsfreien Zustands sind weitere 3 Minuten abzuwarten, bevor die Paneele entfernt werden, damit sichergestellt ist, dass keine Restspannung mehr in den elektronischen Bauteilen vorhanden ist.

-	HINWEIS	<p>Unsachgemäßer Umgang mit der Wärmepumpe Maschinenschaden!</p> <ul style="list-style-type: none"> ▶ Keine Gegenstände auf der Wärmepumpe ablegen oder an die Wärmepumpe anlehnen. ▶ Nicht auf am Boden liegende Seitenpaneele steigen! ▶ Persönliche Schutzausrüstung tragen!
---	----------------	--

12.2 Wartungsintervalle

Wartungsarbeit	Intervall	Bauteil / System
Pflege	Jährlich	Wärmepumpe, Power und Hydrobox
Inspektion der Energiequelle	Jährlich	Ventilator und Lamellenwärmetauscher
Inspektion Kältekreis	Jährlich	Kältekreis im Außengerät
Inspektion Hydraulik	Jährlich	Wärmepumpe Hydrobox
Inspektion Elektrik	Jährlich	Powerbox / Außengerät

Tab. 21: Wartungsintervalle

12.3 Wartung durchführen

12.3.1 Pflege

–	HINWEIS	<p>Unsachgemäße Reinigung. Maschinenschaden!</p> <ul style="list-style-type: none"> ▶ Zur Reinigung niemals säure-, chlorid-, soda-, oder sandhaltige Putzmittel verwenden, da diese die Oberfläche nachhaltig schädigen. ▶ Keine spitzen oder scharfkantigen Gegenstände zur Reinigung der Glaspaneele verwenden.
---	----------------	---

Zum Schutz der Pulverbeschichtung und der Glaspaneele sollte das Anlehnen und Ablegen von Gegenständen an und auf das Gerät vermieden werden. Die Außenreinigung der Wärmepumpe, Power- und Hydrobox kann mit einem feuchten Tuch und mit handelsüblichen Reinigern durchgeführt werden.

12.3.2 Inspektion der Energiequelle

	VORSICHT	<p>Scharfe Bauteile in der Wärmepumpe. Schnittgefahr!</p> <ul style="list-style-type: none"> ▶ Die Wärmepumpe vorsichtig öffnen. ▶ Die Lamellen des Lamellenwärmetauschers dürfen nicht berührt werden. ▶ Persönliche Schutzausrüstung tragen.
---	-----------------	--

Lüftungslamellen

- ▶ Beim Öffnen der Wärmepumpe ist darauf zu achten, dass in den Lüftungslamellen des Luftein- und Luftauslasses keine Blätter oder andere Gegenstände hängen.
- ▶ Die Außenlamellen sind auf Beschädigungen/Verformungen zu kontrollieren.
- ▶ Die Außenlamellen frei von Schnee und Eis halten.

Ventilator

- ▶ Der Ventilator muss auf Beschädigungen inspiziert werden.
- ▶ Laub oder andere Gegenstände, die sich im Ventilator oder dessen Schutzgitter befinden, müssen entfernt werden.

Lamellenwärmetauscher

–	HINWEIS	<p>Unsachgemäße Reinigung. Maschinenschaden!</p> <ul style="list-style-type: none"> ▶ Den Lamellenwärmetauscher niemals mit Werkzeug oder groben Hilfsmitteln reinigen. ▶ Sollte sich Eis am Lamellenwärmetauscher befinden, darf dieses nicht mit Hilfswerkzeugen bzw. per Hand entfernt werden. Die Wärmepumpe taut bei Eisbildung automatisch ab.
---	----------------	---

- ▶ Der Lamellenwärmetauscher muss auf Beschädigungen und Verschmutzungen inspiziert werden.
- ▶ Verschmutzungen durch Laub oder andere Gegenstände müssen vorsichtig entfernt werden.
- ▶ Bei Verformungen der Lamellen am Wärmetauscher, sind diese fachmännisch zu beheben.

12.3.3 Inspektion des Kältekreis

- ▶ Der Kältekreis ist auf Undichtheit und Beschädigungen zu kontrollieren.
- ▶ Nach der Wiederinbetriebnahme der Wärmepumpe muss auf ungewöhnliche Geräusche des Verdichters geachtet werden.

Montageanleitung

Luft/Wasser Wärmepumpe, Baureihe AeroWIN 10-26 DELUXE NXT

12.3.4 Inspektion der Hydraulik

- ▶ Der Hydraulikteil der Wärmepumpe muss auf Undichtheit und Beschädigungen kontrolliert werden. Besonders die Umwälzpumpen müssen inspiziert werden. Alle im System verbauten Schmutzfänger müssen gereinigt werden. Das Wärmeverteilsystem muss mit geeignetem Heizungswasser und dem vorgesehenem Systemdruck befüllt werden.
- ▶ Die restliche Wartung ist entsprechend der jeweiligen Sicherheitseinrichtungen und Armaturen durchzuführen.

Wartungspflichtige Einrichtungen können sein:

- Membran-Ausdehnungsgefäß
- Sicherheitsventil
- weitere Einrichtungen, die situationsbedingt benötigt werden

12.3.5 Inspektion der Elektrik

- ▶ Beim Öffnen der Powerbox ist die Regel- und Elektroeinheit auf Verschmorungen und andere Beschädigungen zu inspizieren.
- ▶ Die Zugentlastung der einzelnen Kabel ist zu inspizieren.
- ▶ Alle Klemmen sind auf Festigkeit zu prüfen und müssen gegebenenfalls nachgezogen werden

12.4 Wiederinbetriebnahme der Wärmepumpe nach der Wartung

Die Wärmepumpe darf erst wieder in Betrieb genommen werden, wenn alle Wartungsschritte durchgeführt und der Ausgangszustand wiederhergestellt wurde.

Die Wärmepumpe darf erst wieder in Betrieb genommen werden, wenn alle festgestellten Mängel von einer zertifizierten Fachkraft behoben wurden.

13 Reparatur

	GEFAHR	Spannungsführende Bauteile in der Wärmepumpe. Personenschaden durch elektrischen Schlag! <ul style="list-style-type: none">▶ Alle elektrischen Arbeiten dürfen nur im spannungsfreien Zustand und von autorisierten und geschulten Fachkräften durchgeführt werden.▶ Spannungsfreien Zustand durch Ausschern im Sicherungskasten herstellen und vor Wiedereinschalten sichern.▶ Gerät allpolig abschalten.
	VORSICHT	Brennbares Kältemittel. Explosionsgefahr! <ul style="list-style-type: none">▶ Alle Arbeiten am Kältekreis dürfen nur von autorisierten und geschulten Fachkräften durchgeführt werden!▶ Bevor Arbeiten am Kältemittelkreis durchgeführt werden, Kältemittel ablassen.▶ Zündquellen von der Maschine fernhalten!▶ Die Nachverdampfungsdauer von R290 beträgt ca. 8 bis 16 Stunden. Daher muss mit ausreichend Stickstoff nachgespült werden.
	WARNUNG	Unsachgemäßes Löten an der Wärmepumpe. Verbrennungen und Augenschäden! <ul style="list-style-type: none">▶ Alle kältetechnischen Arbeiten dürfen nur von zertifizierten Kältetechnikern durchgeführt werden.▶ Persönliche Schutzausrüstung tragen.
-	HINWEIS	Elektrostatistische Entladung an Halbleiterbauteilen. Maschinenschaden! <ul style="list-style-type: none">▶ Bei Arbeiten an Halbleiterbauteilen immer für die erforderliche Erdung sorgen.
-	HINWEIS	Nachbauteile. Maschinenschaden! <ul style="list-style-type: none">▶ Nur originale Ersatzteile, original Zubehör oder vom Hersteller genehmigte Bauteile verwenden.

13.1 Durchführung von Reparaturen am Kältemittelkreis

13.1.1 Vorbereitungen

Folgende Punkte müssen gegeben sein bevor Reparaturen am Kältemittelkreis durchgeführt werden dürfen.

- Gefährdungsbeurteilung und Explosionsschutzdokument wurde eingefordert und gelesen.
- Sicherheitsdatenblatt liegt vor und wurde gelesen.
- Bedienungsanleitung liegt vor und wurde gelesen.
- Sicherheitsunterweisung der betroffenen Arbeitnehmer wurde durchgeführt.
- Gefahrenbereich wurde festlegt und vor unbefugtem Betreten gesichert.
- Alle Fluchtwege sind frei und zugänglich.
- Wärmepumpe wurde spannungsfrei geschaltet und vor unbefugter Wiederinbetriebnahme gesichert.
- Elektrische Anlagen in unmittelbarer Nähe wurden spannungsfrei geschaltet und vor unbefugter Wiederinbetriebnahme gesichert (z.B.: Klimaanlage, ...).
- Mögliche Zündquellen sind beseitigt (Feuerzeuge, Handy, synthetische Kleidung [elektrostatische Entladung], ...).
- Die entsprechenden Potentialausgleiche prüfen.
- Bodenabläufe im Gefahrenbereich sind gegen Gaseintritt gesichert (z.B.: abkleben, ...).
- Das Ende des Entleerungsschlauches wurde sicher in der Gefahrenzone verlegt, sodass das Kältemittel ins Freie ausdampfen kann.
- Sicherstellen, dass austretendes Kältemittel nicht in umliegende Gebäude eindringen (offene Fenster/Türen, Lüftungseinlässe) kann.
- Geeignetes Gaswarngerät wurde auf Funktion geprüft und ist in Betrieb.
- Erforderliches Werkzeug liegt bereit.
- Persönliche Schutzausrüstung tragen (PSA).
- Geeignete Löschmittel sind bereitgestellt.
- Nur berechtigte Personen befinden sich im Gefahrenbereich.

13.1.2 Kältemittelkreislauf entleeren

13.1.2.1 Absaugen in eine Recyclingflasche

- ▶ Beschaffen Sie die Werkzeuge und Geräte, die für das Entfernen des Kältemittels benötigt werden:
 - Absaugstation
 - Vakuumpumpe
 - Recyclingflasche, zugelassen für brennbare Kältemittel
 - Manometerbrücke
- ▶ Verwenden Sie nur Werkzeuge und Geräte, die für das Kältemittel R290 zugelassen sind.
- ▶ Verwenden Sie nur Recyclingflaschen, die für das Kältemittel R290 zugelassen sind, entsprechend gekennzeichnet sind, und mit einem Druckentlastungs- und Absperrventil ausgestattet sind.
- ▶ Verwenden Sie nur Schläuche, Kupplungen und Ventile, die dicht und in einwandfreiem Zustand sind. Überprüfen Sie die Dichtheit mit einem für das Kältemittel R290 geeigneten Gaslecksuchgerät.
- ▶ Evakuieren Sie die Recyclingflasche.
- ▶ Schließen Sie die Manometerbrücke sowohl an der Hochdruck- als auch an der Niederdruckseite des Kältemittelkreises an und stellen Sie sicher, dass das Expansionsventil geöffnet ist, um eine vollständige Entleerung des Kältemittelkreises zu gewährleisten.
- ▶ Saugen Sie das Kältemittel ab. Beachten Sie die maximale Füllmenge der Recyclingflasche und überwachen Sie die Füllmenge mit einer geeichten Waage.
- ▶ Stellen Sie sicher, dass keine Luft in den Kältemittelkreis, in kältemittelführende Werkzeuge oder Geräte, oder in die Recyclingflasche gelangt.

Nach dem Entleeren:

- ▶ Mehrmaliges Inertisieren mit Stickstoff im Druckwechselperfahren.
- ▶ Im Kältemaschinenöl wird Kältemittel gebunden, welches langsam ausdampft. Deswegen muss der Kältemittelkreis nach dem Ablassen des Kältemittels mindestens 8 Stunden geöffnet bleiben und regelmäßig mit Stickstoff gespült werden bevor weitere Arbeiten durchgeführt werden können.

Montageanleitung

Luft/Wasser Wärmepumpe, Baureihe AeroWIN 10-26 DELUXE NXT

13.1.2.2 Ablassen in die Umgebung

- ▶ Sofern es die geltenden, örtlichen Vorschriften zulassen, kann das natürliche Kältemittel R290 in die Umgebungsluft abgelassen werden.
- ▶ Schließen Sie die Manometerbrücke sowohl an der Hochdruck- als auch an der Niederdruckseite des Kältemittelkreises an und stellen Sie sicher, dass das Expansionsventil geöffnet ist, um eine vollständige Entleerung des Kältemittelkreises zu gewährleisten.
- ▶ Führen Sie das offene Ende des Ablassschlauch an eine Stelle, wo sich das abgelassene Kältemittel gut mit der Umgebungsluft verdünnen kann. Im Bereich des abgelassenen Kältemittel dürfen sich keine Geländevertiefungen befinden, in denen sich Kältemittel ansammeln kann. (Kältemittel R290 ist schwerer als Luft). Es dürfen sich in diesem Bereich keine möglichen Zündquellen (Fahrzeuge, Steckdosen, Lampen,...) befinden.

Nach dem Entleeren:

- ▶ Mehrmaliges Inertisieren mit Stickstoff im Druckwechselverfahren.
- ▶ Im Kältemaschinenöl wird Kältemittel gebunden, welches langsam ausdampft. Deswegen muss der Kältemittelkreis nach dem Ablassen des Kältemittels mindestens 8 Stunden geöffnet bleiben und regelmäßig mit Stickstoff gespült werden bevor weitere Arbeiten durchgeführt werden können.

13.1.2.3 Abflammen

- ▶ Sofern es die geltenden, örtlichen Vorschriften zulassen, kann das natürliche Kältemittel R290 zur Entsorgung und zur Vermeidung von Gefahren abgeflammt werden.
- ▶ Schließen Sie die Manometerbrücke sowohl an der Hochdruck- als auch an der Niederdruckseite des Kältemittelkreises an und stellen Sie sicher, dass das Expansionsventil geöffnet ist, um eine vollständige Entleerung des Kältemittelkreises zu gewährleisten.
- ▶ Verbinden Sie das offene Ende des Ablassschlauch mit einem für den Abbrand von Propan geeigneten Brenner und entzünden Sie diesen.
- ▶ Achten Sie darauf, dass durch die Verbrennung vom zu entsorgenden Kältemittel und der dadurch entstehenden Hitze keine umliegenden Teile beschädigt werden.

Nach dem Entleeren:

- ▶ Mehrmaliges Inertisieren mit Stickstoff im Druckwechselverfahren.
- ▶ Im Kältemaschinenöl wird Kältemittel gebunden, welches langsam ausdampft. Deswegen muss der Kältemittelkreis nach dem Ablassen des Kältemittels mindestens 8 Stunden geöffnet bleiben und regelmäßig mit Stickstoff gespült werden bevor weitere Arbeiten durchgeführt werden können.

13.1.3 Reparaturen am Kältemittelkreis durchführen

- ▶ Alle Arbeiten an Kältemaschinen mit brennbaren Kältemitteln müssen im Freien durchgeführt werden. Hierbei ist verstärkt auf Sauberkeit am Arbeitsplatz zu achten. Dazu müssen gegebenenfalls zusätzliche Hilfsmittel (z.B.: Zelte, ...) verwendet werden.
- ▶ Defekte Bauteile heraustrennen.
- ▶ Einbau neuer Bauteile (bei Lötarbeiten muss der Kältemittelkreislauf mit Stickstoff gespült werden)
- ▶ Nachdem alle Reparaturen durchgeführt wurden muss der Kältemittelkreis mittels Druckprobe auf seine Dichtigkeit geprüft werden.

13.1.4 Kältemittelkreis befüllen

- ▶ Kältemittelkreis vakuumieren bis sich keine Feuchtigkeit mehr in den Leitungen befindet.
- ▶ Kältemittel in den Kältemittelkreis füllen. (Füllmenge siehe Typenschild am Sockel der Wärmepumpe)
- ▶ Nach Abschluss der Reparaturarbeiten sind alle Verkleidungen der Wärmepumpe wieder korrekt anzubringen. Anschließend kann die Stromversorgung wiederhergestellt werden.
- ▶ Die Wärmepumpe darf erst wieder in Betrieb genommen werden, wenn der Ausgangszustand wiederhergestellt wurde.

14 Außerbetriebnahme

14.1 Vorübergehend außer Betrieb nehmen

Wenn die Wärmepumpe außer Betrieb gestellt werden soll, ist zunächst sicherzustellen, dass die Wärmepumpe deaktiviert ist. Anschließend ist das Gerät vom Stromnetz zu trennen.

Bei Frostgefahr ist das System im frostgefährdeten Bereich frühzeitig fachgerecht zu entleeren.

14.2 Endgültig außer Betrieb nehmen

Vorbereitung

Wenn die Wärmepumpe außer Betrieb gestellt werden soll, ist zunächst sicherzustellen, dass die Wärmepumpe deaktiviert ist. Anschließend ist das Gerät vom Stromnetz zu trennen.

Trennen vom Heizungssystem

Das Heizungssystem muss mittels Absperrventilen von der Wärmepumpe getrennt werden um ein Auslaufen des Heizungsmediums zu verhindern. Erst dann darf die Wärmepumpe vom Heizungssystem getrennt werden.

Kältemittel aus dem Gerät entfernen



GEFAHR

Feuer oder Explosion durch Undichtigkeit im Kältemittelkreis.

Lebensgefahr!

Das Gerät enthält brennbares Kältemittel R290. Bei einer Undichtigkeit im Kältemittelkreis kann austretendes Kältemittel durch Vermischung mit Luft eine brennbare Atmosphäre bilden. Es besteht Feuer- und Explosionsgefahr. Beim Transport von Geräten ohne Originalverpackung kann der Kältemittelkreis beschädigt und das brennbare Kältemittel freigesetzt werden.

- ▶ Nur geschultes, autorisiertes Kundendienst-Personal darf Arbeiten mit brennbaren Kältemitteln durchführen.
 - ▶ Sicherstellen, dass das Kältemittel vor dem Transport fachgerecht aus dem Gerät entfernt wird.
 - ▶ Beachten, dass das Kältemittel keinesfalls in die Kanalisation geleitet werden darf.
 - ▶ Sicherstellen, dass keine Luft in den Kältemittelkreis, in kältemittelführende Leitungen, Behälter, Werkzeuge oder Geräte gelangt.
 - ▶ Nur Werkzeuge und Zubehör verwenden, welche für das brennbare Kältemittel R290 zugelassen und in einwandfreiem Zustand sind.
 - ▶ Persönliche Schutzausrüstung tragen.
-

Um die Kältemittelleitungen vom Außenverdampfer trennen zu können, muss das Kältemittel aus dem gesamten Kältemittelkreislauf ordnungsgemäß in eine dafür vorgesehene Kältemittelflasche abgesaugt werden. Die Kältemittelleitungen sind mittels Rohrabscneider zu trennen.

Zur Entfernung des Kältemittels siehe Punkt auf „13.1.2 Kältemittelkreislauf entleeren“ auf Seite 45.

Montageanleitung

Luft/Wasser Wärmepumpe, Baureihe AeroWIN 10-26 DELUXE NXT

15 Entsorgung

Bei der Entsorgung der Wärmepumpe oder von Teilen der Wärmepumpe sind alle lokalen, nationalen und EU-Vorschriften sowie umweltrelevante Anforderungen in Bezug auf Rückgewinnung, Wiederverwendung und Entsorgung von Betriebsstoffen und Bauteilen gemäß den gängigen Normen einzuhalten. Dabei ist besonders Wert auf eine fachgerechte Entsorgung des Kältemittels und des Kälteöles zu legen.

15.1 Verpackung entsorgen

Die Verpackung der Wärmepumpe besteht im Wesentlichen aus der äußeren Schutzfolie, in die das Gerät eingewickelt ist, aus dem Karton, der es umgibt, der inneren Bläschenfolie und der Holzpalette, auf der die Wärmepumpe festgeschraubt ist.

Bei der äußeren Wickelfolie handelt es sich um LLDPE (linear low-density polyethylene), dieser Kunststoff kann mit den normalen Kunststoff-Verpackungsabfällen entsorgt werden.

Der Karton ist an einer dafür vorgesehenen Stelle zu recyceln und darf nicht mit dem normalen Altpapier entsorgt werden.

Die Holzpalette – sofern es sich nicht um eine Euro-Pfandpalette handelt – ist als Altholz zu entsorgen. Die Sicherungsschrauben können im Restmüll oder mit dem Alteisen entsorgt werden.

15.2 Kältemittel entleeren / entsorgen

Das Kältemittel R290 kann in die Atmosphäre abgelassen werden. Hierbei müssen die Vorbereitungen laut Kapitel 13.1.2 berücksichtigt werden. Danach kann das Kältemittel abgelassen werden oder es ist sicherzustellen, dass die fachgerechte Entsorgung des Kältemittels durch einen qualifizierten Fachhandwerker vorgenommen wird.



GEFAHR

Feuer oder Explosion beim Transport von Kältemittel R290.

Lebensgefahr!

Kältemittel R290 kann sich beim Freisetzen mit Luft vermischen und eine brennbare Atmosphäre bilden. Es besteht Feuer- und Explosionsgefahr.

- ▶ Sicherstellen, dass Kältemittel fachgerecht verpackt und transportiert wird.
 - ▶ Persönliche Schutzausrüstung tragen.
-

15.3 Gerät entsorgen

Wird die Wärmepumpe als Ganzes außer Dienst gestellt, muss sie soweit zerlegt werden, dass die unterschiedlichen verbauten Materialien getrennt vorliegen und jeweils entsprechend recycelt werden können.

15.4 Ersatzteile entsorgen

Für Ersatzteile gilt das gleiche wie oben. Defekte Bauteile, die durch Ersatzteile ausgetauscht wurden, müssen inklusive korrekt ausgefülltem Rücklieferschein an den Hersteller retourniert werden.

16 Technische Daten

16.1 Gerätedaten

Siehe Technisches Datenblatt

16.2 Elektroanschluss

Siehe Elektroplan

16.3 Kältemittel

Siehe Technische Datenblatt

16.4 PID-Werte

Siehe Aufkleber auf der Maschine

-	VORSICHT	Falsche PID-Wert Verdichterschaden! ▶ PID-Werte dürfen nur nach Rücksprache mit der technischen Abteilung der Fa. Windhager geändert werden.
---	-----------------	---

17 Ersatzteile und Zubehör

-	HINWEIS	Nachbauteile. Maschinenschaden! ▶ Nur originale Ersatzteile, original Zubehör oder vom Hersteller genehmigte Bauteile verwenden.
---	----------------	---

Montageanleitung

Luft/Wasser Wärmepumpe, Baureihe AeroWIN 10-26 DELUXE NXT

18 Maßzeichnungen

18.1 Maßzeichnung AeroWIN DELUXE 10 / 15 / 19 / 26 NXT

AeroWIN DELUXE 10 / 15 NXT

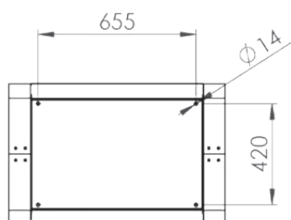

Ansicht von unten

AeroWIN DELUXE 19 / 26 NXT

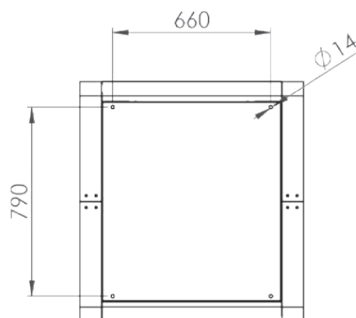

Ansicht von unten

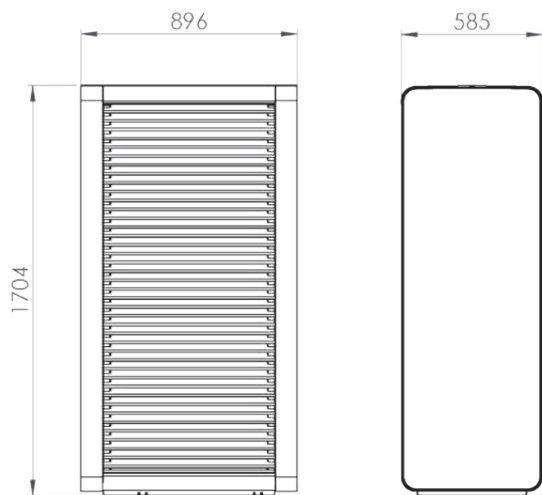

Ansicht von links

Ansicht von vorne

Abb. 47: Maßzeichnung AeroWIN DELUXE 10 / 15 NXT

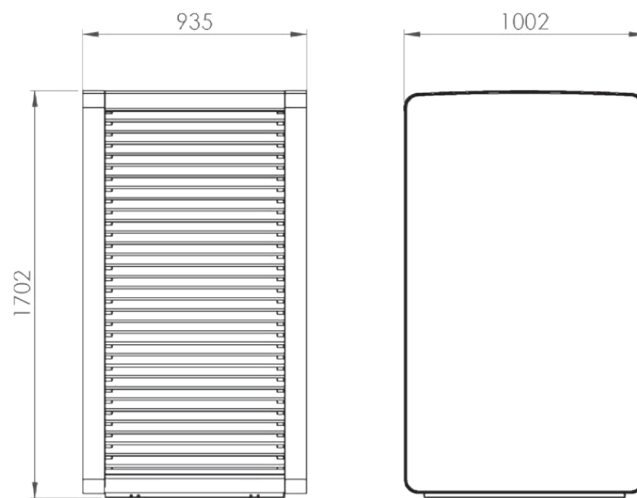

Ansicht von links

Ansicht von vorne

Abb. 48: Maßzeichnung AeroWIN DELUXE 19 / 26 NXT

18.2 Maßzeichnung Aluminiumsockel



Abb. 49: Aluminiumsockel

AeroWIN DELUXE 10 / 15 NXT

AeroWIN DELUXE 19 / 26 NXT

Alle Maße in mm.

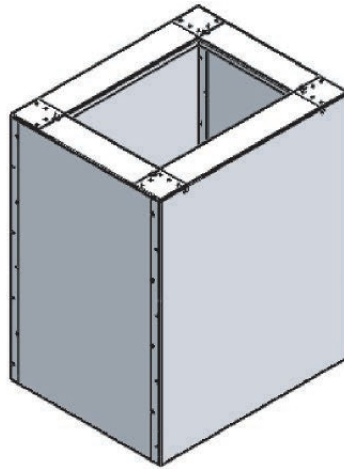
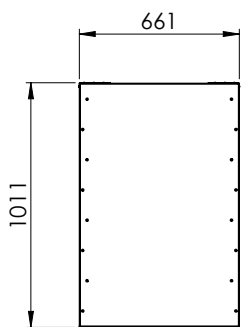

Ansicht von links

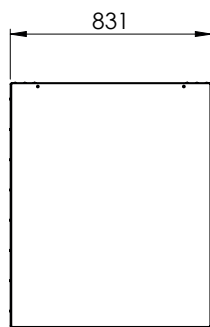

Ansicht von vorne

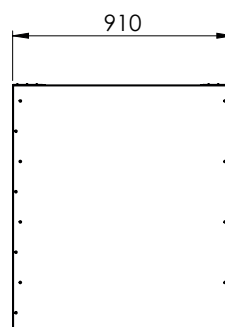

Ansicht von links

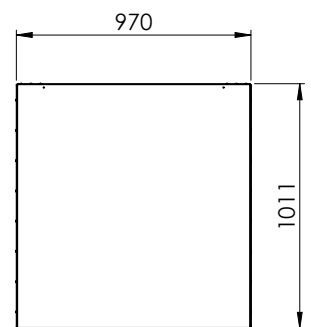

Ansicht von vorne

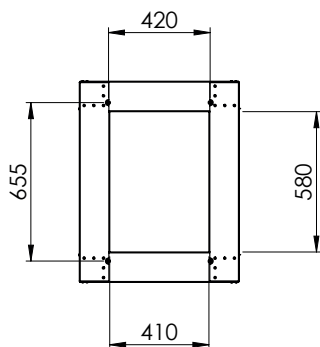

Ansicht von oben

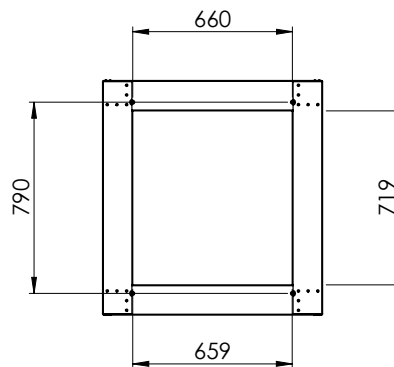

Ansicht von oben

Abb. 50: Maßzeichnung Aluminiumsockel

Montageanleitung

Luft/Wasser Wärmepumpe, Baureihe AeroWIN 10-26 DELUXE NXT

18.3 Maßzeichnung Betonsockel AeroWIN DELUXE 10 / 15 NXT

Alle Maße in mm.

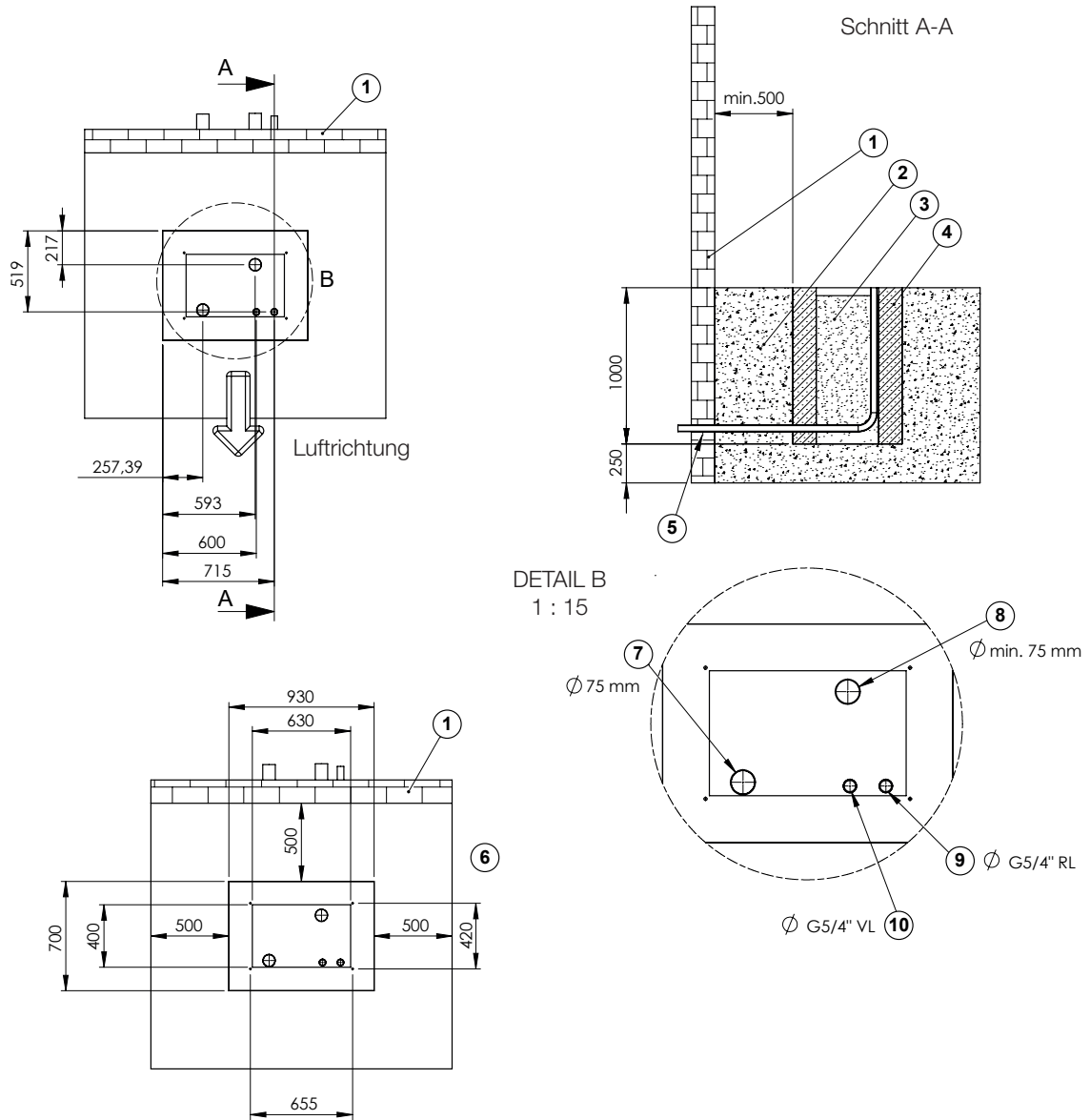

Pos. Beschreibung

- | | |
|----|-------------------------------------|
| 1 | Gebäude |
| 2 | Frostschutzkies |
| 3 | Rollkies min. 32 -60 mm |
| 4 | Betonsockel |
| 5 | Leitung durch Mauer abdichten |
| 6 | Abstand Gewindebolzen M10 einhalten |
| 7 | Elektrokabel |
| 8 | Abfluss |
| 9 | Rücklauf Wärmepumpe |
| 10 | Vorlauf Wärmepumpe |

Tab. 22: Legende

Abb. 51: Maßzeichnung Betonsockel AeroWIN DELUXE 10 / 15 NXT

18.4 Maßzeichnung Betonsockel AeroWIN DELUXE 19 / 26 NXT

Alle Maße in mm.

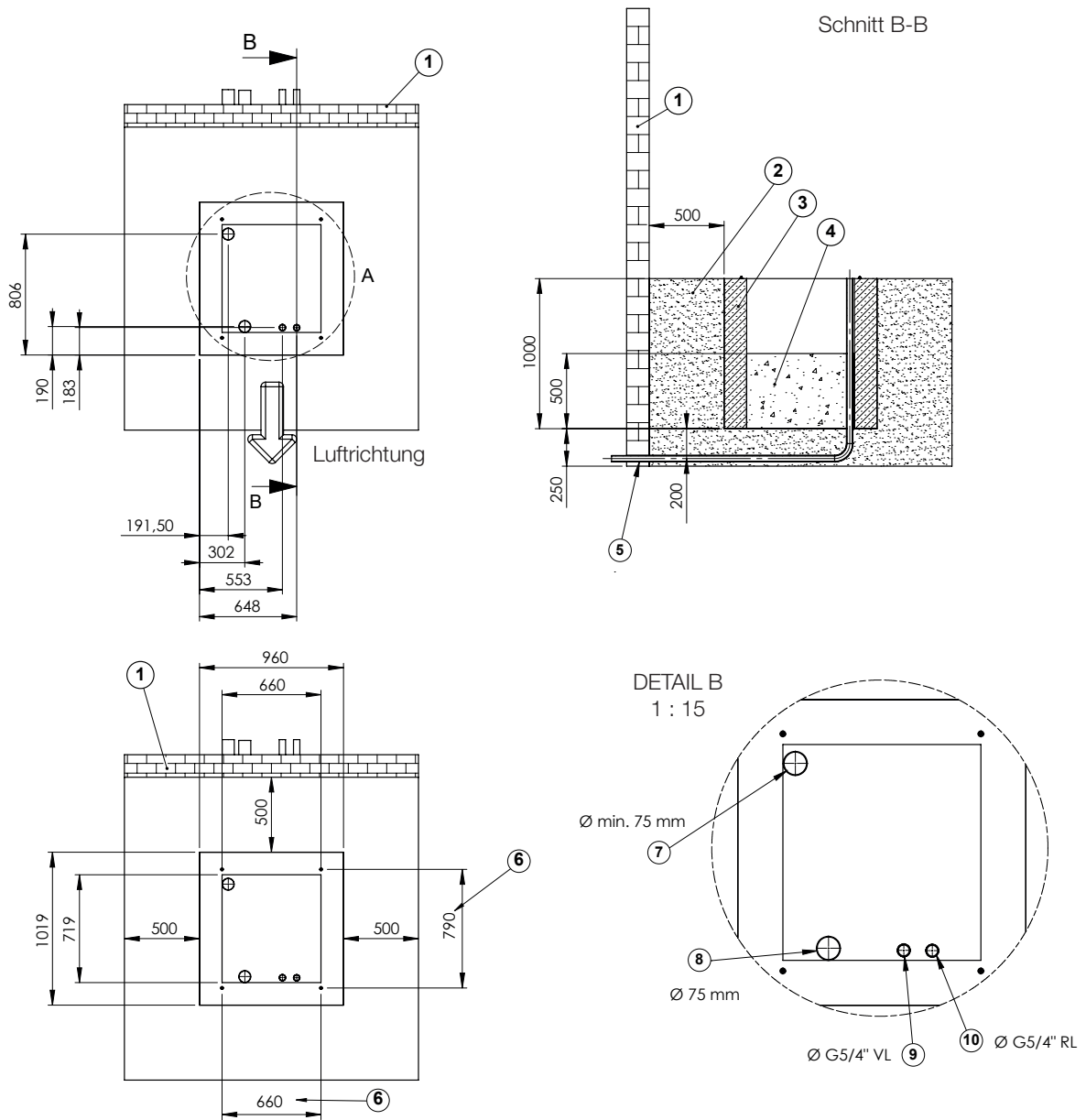

Pos. Beschreibung

1	Gebäude
2	Frostschutzkies
3	Betonsockel
4	Rollkies min. 32 – 60 mm
5	Leitung durch Mauer abdichten
6	Abstand Gewindebolzen M10 einhalten
7	Abfluss
8	Elektrokabel
9	Vorlauf Wärmepumpe
10	Rücklauf Wärmepumpe

Tab. 23: Legende

Abb. 52: Maßzeichnung Betonsockel AeroWIN DELUXE 19 / 26 NXT

Montageanleitung

Luft/Wasser Wärmepumpe, Baureihe AeroWIN 10-26 DELUXE NXT

18.5 Maßzeichnung Hydrobox

Alle Maße in mm.

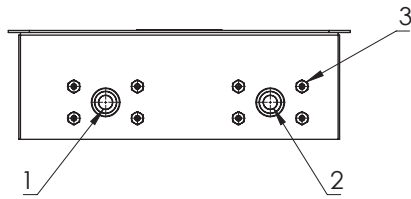

Ansicht von unten

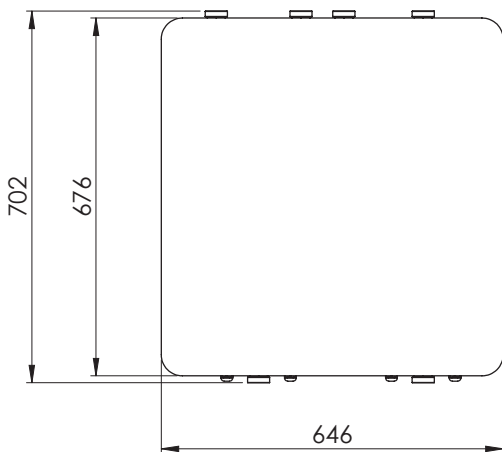

Ansicht von vorne

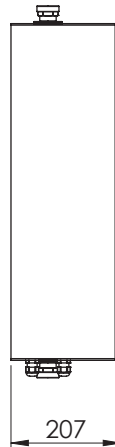

Ansicht von links

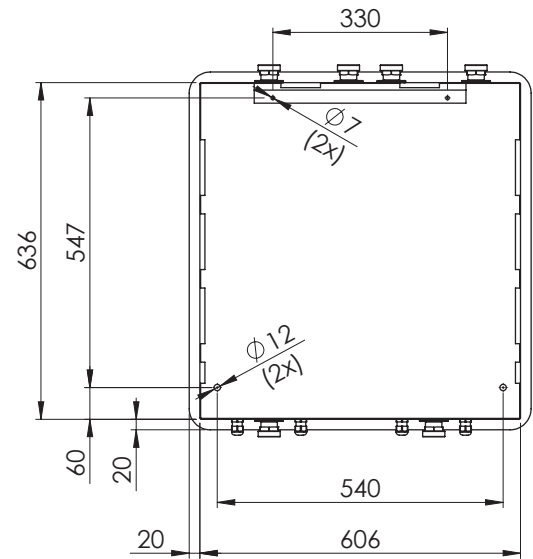

Ansicht von hinten

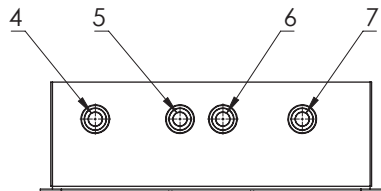

Ansicht von oben

Pos.	Beschreibung	Dimensionen
1	Vorlauf Wärmepumpe	5/4"
2	Rücklauf Wärmepumpe	5/4"
3	Zuleitung Elektrik	
4	Vorlauf Warmwasser	5/4"
5	Vorlauf Heizung	5/4"
6	Rücklauf Warmwasser	5/4"
7	Rücklauf Heizung	5/4"

Tab. 24: Legende



Abb. 53: Maßzeichnung Hydrobox

18.6 Maßzeichnung Powerbox

Alle Maße in mm.

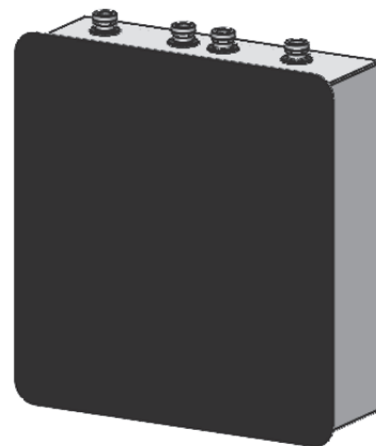
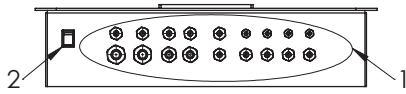

Ansicht von unten

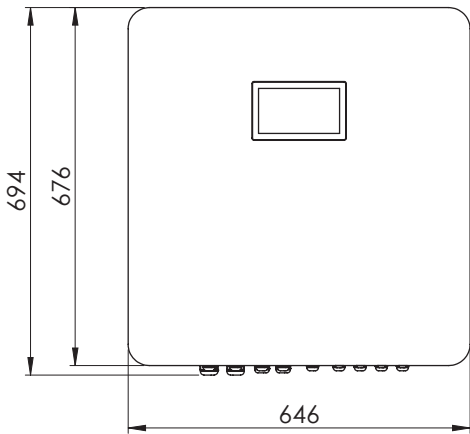

Ansicht von vorne



Ansicht von links

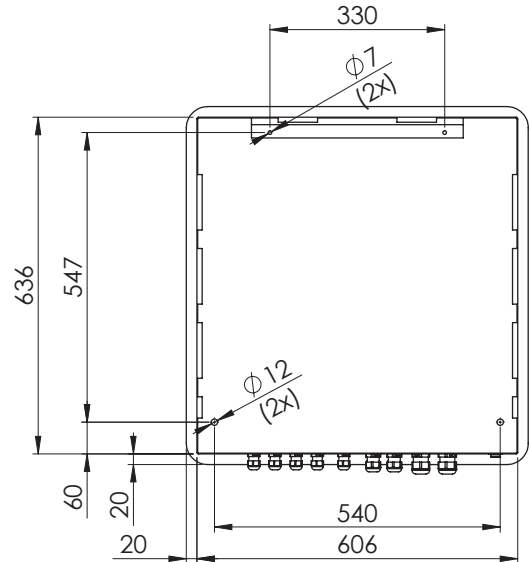

Ansicht von hinten

Pos.	Beschreibung
1	Zuleitung Elektrik
2	Betriebsschalter

Tab. 25: Legende



Abb. 54: Maßzeichnung Powerbox

19 EU-Konformitätserklärung

EU-Konformitätserklärung für die Luft-/Wasser-Wärmepumpen **Aerowin DELUXE NXT**

Hersteller: HIDU GmbH
Anton-Windhager-Straße 20
A-5201 Seekirchen

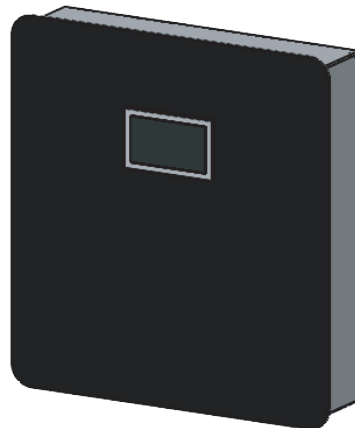
Gegenstand der Erklärung: Luft-/Wasser-Wärmepumpen **Aerowin DELUXE NXT**

- A01000NXT
- A01000PNXT
- A01500NXT
- A01500PNXT
- A01900NXT
- A02600NXT

Die Geräte sind konform mit den einschlägigen Bestimmungen der Druckgeräterichtlinie (2014/68/EU), Niederspannungsrichtlinie (2014/35/EU), der EMV-Richtlinie (2014/30/EU), der RoHS Richtlinie (2011/65/EU), der Ökodesign-Richtlinie (2009/125/EG), der VO Fluorierte Treibhausgase EC 517/2014 sowie der VO (EU) 813/2013.

Des Weiteren erklären wir, dass folgende technische Normen angewandt worden sind:

- EN 60335-1:2012 + A11:2014 + A13:2017 + A1:2019 + A14:2019 + A2:2019 + A15:2021
- EN 60335-2-40:2003 + A11:2004 + A12:2005 + A1:2006 + A13:2012 + A2:2009 + A13:2012
- EN IEC 61000-3-2:2019 + A1:2021
- EN 61000-3-3:2013 + A1:2019 + A2:2021
- EN 61000-3-12:2011
- EN IEC 61000-3-11:2019
- EN IEC 55014-1:2021
- EN IEC 55014-2:2021
- IEC 61000-3-12:2011 + AMD1:2021
- EN 378-2:2016
- EN IEC 63000:2018
- EN 60335-2-40:2003 + A11:2004 + A12:2005 + A1:2006 + A2:2009 + A13:2012
- EN 14511-2:2018
- EN 14511-3:2018
- EN 14511-4:2018
- EN 14825:2018
- EN 12102-1:2017

Konformitätsbewertungsverfahren nach der Druckgeräterichtlinie (2014/68/EU) Kategorie II, Modul AZ

Notifizierte Stelle: TÜV AUSTRIA SERVICES GMBH, Deutschstraße 10, 1230 Wien, Kennnummer 0408

Druckgerät	Kategorie	Modul
Flüssigkeitsbehälter	II	D1
Verdichter	II	D1
Kondensator	II	A2
Unterkühler	II	A2
Flüssigkeitsabscheider	II	D1
Hochdruckschalter	IV	B + D

Die anderen Geräte in der Druckbaugruppe fallen unter Artikel 4.3

Wir erklären hiermit als Hersteller:

Die entsprechend gekennzeichneten Produkte erfüllen die Anforderungen der aufgeführten Verordnungen, Richtlinien und Normen. Die Herstellung unterliegt dem genannten Überwachungsverfahren.

Das bezeichnete Produkt ist ausschließlich zum Einbau in Warmwasserheizanlagen bestimmt. Der Anlagenhersteller hat sicherzustellen, dass die geltenden Vorschriften für den Einbau und Betrieb des Gerätes eingehalten werden.

HIDU GmbH



Christian Rubin, Geschäftsführer und COO
Seekirchen, am 07. 04. 2026

20 Prüfung

20.1 Allgemein

Geltende Prüfpflichten gemäß örtlicher Verordnungen, Normen und Vorschriften obliegen dem Anlagenbetreiber und sind entsprechend zu veranlassen und zu dokumentieren.

Daten zur Anlage

Firma	
Name	
Straße	
PLZ	
Ort	
Land	

Anlagenbetreiber

Firma	
Name	
Straße	
PLZ	
Ort	
Land	

Anlagenstandort

Straße	
PLZ	
Ort	
Land	

Anlagenersteller

Firma	
Monteur	
Straße	
PLZ	
Ort	
Land	

Firmenstempel (Anlagenersteller) & Unterschrift

Windhager Typenschild

windhager.com

IMPRESSUM

Medieninhaber, Verleger und Herausgeber: HIDU GmbH, Anton-Windhager-Straße 20,
5201 Seekirchen am Wallersee, Österreich, T +43 6212 2341 0, info@at.windhager.com,
Bilder: Windhager; Änderungen, Druck- und Satzfehler vorbehalten.

 **windhagernxt**
BEST HEATPUMP TECHNOLOGY